

# FAG

## Soportes partidos FAG de la serie SNV

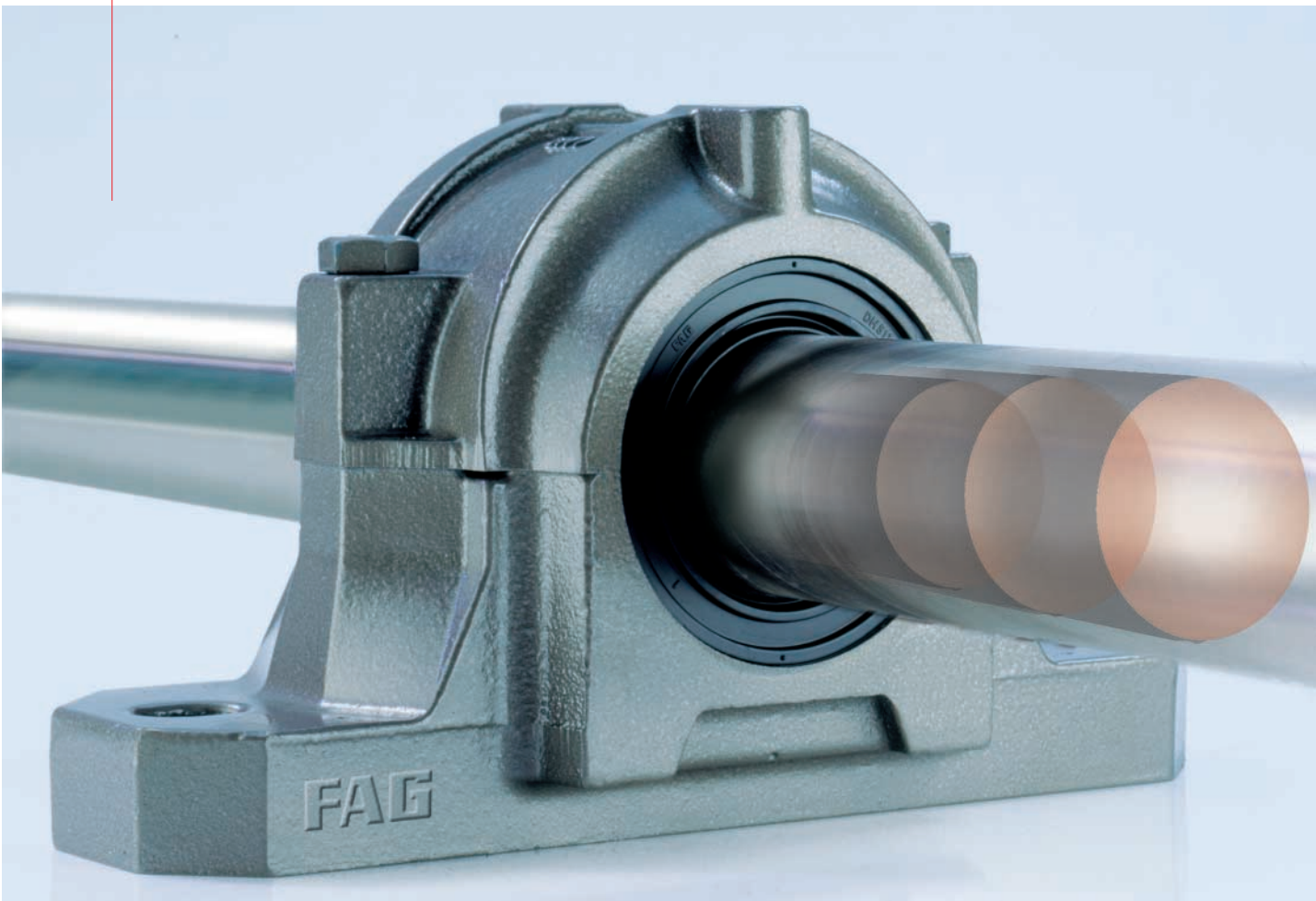

para diámetros de eje de 20 a 160 mm y de  $\frac{3}{4}$  a  $5\frac{1}{2}$  pulgadas

---

**Soportes partidos FAG de la serie SNV**  
para diámetros de eje de 20 a 160 mm y de  $3/4$  a  $5\frac{1}{2}$  pulgadas

**Publ. n.º WL 90 118/4 SB**

**FAG Sales Europe-Iberia**  
Schaeffler Group Industrial

Polígono Pont Reixat  
08960 Sant Just Desvern  
BARCELONA  
Tel. 93 480 34 10  
Fax 93 372 92 50  
e-mail: [www.fag.com](http://www.fag.com)

## Prefacio

FAG Sales Europe-Iberia, suministra rodamientos, accesorios y servicios a fabricantes en el sector de maquinaria y construcción de plantas, así como al sector de la distribución y recambio. Unos amplios conocimientos de rodamientos, un competente asesoramiento para aplicaciones específicas y un amplio servicio al cliente para una mayor seguridad funcional hacen

de FAG un socio indispensable para sus clientes. La evolución y el progresivo desarrollo de nuestros productos están basados en las necesidades de su futuro servicio en la aplicación. A ser posible, el esbozo de las necesidades se redacta conjuntamente por nuestros investigadores e ingenieros de aplicación en cooperación con los fabricantes de máquinas y los operadores. Esto constituye la base para soluciones convincentes técnica y económicamente hablando.



## Contenido

Soportes partidos FAG de la serie SNV .....	3
Dimensiones, material .....	4
Asiento del rodamiento y montaje del rodamiento .....	4
Obturaciones y tapas .....	4
Lubricación .....	6
Instrucciones de montaje .....	12
Agujeros adicionales para tornillos de fijación y pasadores .....	16
Capacidad de carga .....	16
Denominaciones abreviadas, ejemplos de pedido .....	18
Tablas de dimensiones .....	20

## Soportes partidos FAG de la serie SNV

Los soportes FAG partidos de la serie SNV, fig. 1, han sido diseñados según el sistema modular y desarrollados a partir de los soportes SN/SNE. En cada soporte SNV pueden montarse rodamientos de distintas series de diámetros y anchuras, siempre que tengan el mismo diámetro exterior, fig. 2.

Rodamientos adecuados son, por ejemplo, los oscilantes de bolas, los oscilantes de rodillos de una hilera y de dos hileras, partidos y no partidos, y rígidos de bolas.

Los rodamientos se montan directamente sobre el eje o se fijan con manguitos de montaje. De esto resultan distintos diámetros de eje para el mismo tamaño de rodamiento. Las obturaciones

correspondientes compensan los intersticios entre el eje y el paso del soporte.

FAG suministra soportes partidos de la serie SNV para diámetros de eje de 20 a 160 mm y de  $\frac{3}{4}$  a  $5\frac{1}{2}$  pulgadas.

Los números de la denominación del soporte indican el diámetro del alojamiento y, por lo tanto, el diámetro exterior de los rodamientos adecuados, p. ej., 100 mm en el caso del SNV100.

Las principales ventajas de los soportes SNV son:

- Facilidad de mantener stock debido al diseño modular. Un tamaño de soporte es adecuado para distintos diámetros de eje.
- Elevada capacidad de carga.
- Pueden usarse obturaciones de doble labio, de laberinto, de fieltro u obturaciones combinadas,

dependiendo de las condiciones de servicio. Obturaciones especiales están disponibles bajo consulta.

- Fijación central del rodamiento mediante dos anillos de fijación de igual anchura.
- Las superficies frontales planas de la base del soporte permiten fijar topes de apoyo si elevadas fuerzas no actúan verticalmente sobre la superficie de apoyo del soporte.
- Pueden hacerse agujeros en los puntos marcados para: lubricación y sistemas de monitorización, tornillos de sujeción, pasadores cilíndricos o cónicos.
- Imprimación universal de todas las superficies no mecanizadas (color RAL 7031, azul-gris). La pintura puede recubrirse con resinas sintéticas, poliuretano, acrílico, resinas epoxi, caucho clorado, celulosa y esmaltes...

### 1: Soporte partido de la serie SNV

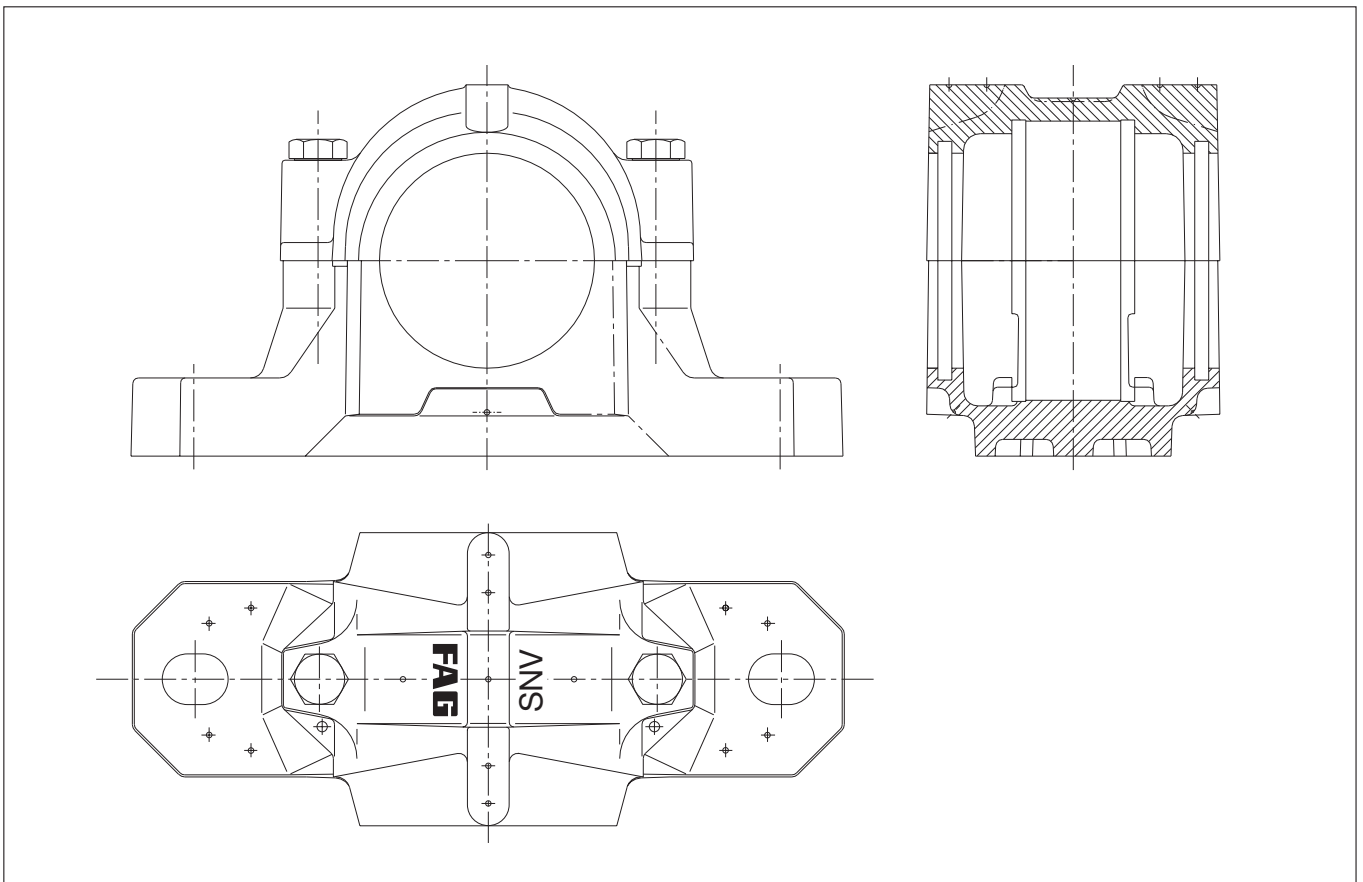

# Dimensiones · Material · Asiento del rodamiento · Montaje del rodamiento · Obturaciones y tapas

## Dimensiones, material

Las dimensiones de los soportes FAG de la serie SNV corresponden a ISO 113 y DIN 736 a DIN 739.

Los soportes SNV son intercambiables con los antiguos SN/SNE.

Los soportes SNV se fabrican de fundición gris, material EN-GJL-HB215. Su capacidad de carga es considerablemente mayor que la de los soportes SN/SNE (ver sección "Capacidad de carga").

Para tensiones particularmente elevadas puede usarse fundición nodular, material EN-GJS-400-15 (consultar disponibilidad).

## Asiento del rodamiento y montaje del rodamiento

El asiento del rodamiento en los soportes SNV está mecanizado según H7 (aplicable a la condición de suministro, es decir, antes de apretar los tornillos de conexión de ambas mitades del soporte). Los rodamientos pueden desplazarse actuando como rodamientos libres. Los rodamientos fijos se consiguen insertando dos anillos de fijación FRM, uno en cada lado. El rodamiento queda situado, entonces, en el centro del soporte.

En los soportes SNV pueden montarse rodamientos ajustados directamente sobre un eje con resalte o con manguito de montaje sobre eje liso, fig. 2.

Cuando se utilizan manguitos de montaje se permite una tolerancia del diámetro del eje según h8 (h9).

## Obturaciones y tapas

Las obturaciones y tapas se ajustan en las ranuras circulares de perfil rectangular a ambos lados del soporte SNV.

Normalmente se utiliza la obturación de doble labio DH. FAG también suministra bajo consulta obturaciones de laberinto TSV, obturaciones de fieltro FSV, obturaciones combinadas TCV y obturaciones especiales. Las obturaciones deben especificarse en el pedido. Son especialmente adecuadas para lubricación con grasa, ver sección "Lubricación".

La obturación FAG de doble labio DH hecha de caucho acrilnitrilo-butadieno (NBR), fig. 3a, es apropiada para velocidades circunferenciales hasta 13 m/s. Esta obturación de dos piezas se inserta fácilmente en la ranura circular del soporte (observar la posición de la junta de separación).

2: Los soportes SNV son apropiados para rodamientos de distintas series de diámetro y anchuras que tengan el mismo diámetro exterior, p. ej., 100 mm en el caso del SNV100 (2a). Hasta ahora eran precisos 4 tamaños de soportes para los diámetros de eje indicados (2b)

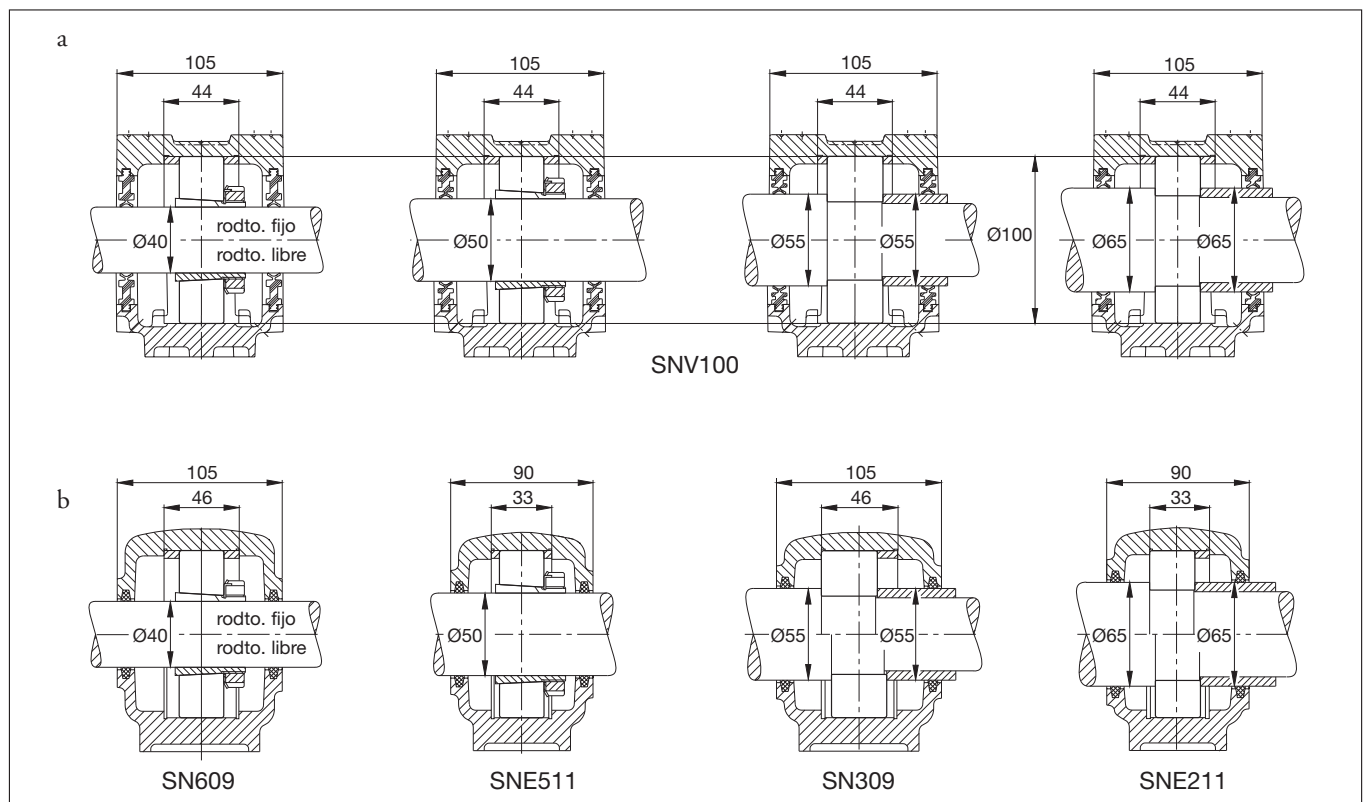

Los labios obturadores deslizan sobre el eje rotante. El labio exterior previene la penetración de contaminación en el rodamiento. A ello ayuda la grasa introducida durante el montaje entre ambos labios. El labio interior evita el escape de grasa del soporte. La obturación de doble labio permite inclinaciones de eje de hasta  $0,5^\circ$  en ambas direcciones. Es adecuada para temperaturas entre  $-40^\circ\text{C}$  y  $+100^\circ\text{C}$ . En la zona de contacto de los labios obturadores la rugosidad del eje debe corresponder a la clase N8 (DIN ISO 1302).

Las obturaciones de FAG en anillo V referencia DHV, fabricadas de NBR, se apoyan axialmente en la superficie de deslizamiento, fig 3b. La obturación permite una inclinación de  $0,5^\circ$  en ambas direcciones y, con grasa, es adecuada para velocidades circunferenciales hasta 12 m/s (para velocidades  $> 8$  m/s la obturación

debe fijarse axialmente, para velocidades  $> 12$  m/s la obturación debe ser fijada radialmente).

Las obturaciones de laberinto FAG de la serie TSV, fig. 3b, son también adecuadas para elevadas velocidades circunferenciales ya que son no rozantes. La junta tórica, montada a presión entre el eje y el anillo de laberinto, asegura que éste no deslice a pesar de su ajuste deslizante. La junta tórica, que está hecha de caucho fluorado (Viton<sup>®</sup>), es adecuada para temperaturas hasta  $200^\circ\text{C}$ . La obturación de laberinto permite inclinaciones del eje hasta  $0,5^\circ$  en ambas direcciones. El laberinto puede relubricarse a través de las posiciones 1 y 5, fig. 4, si es necesario.

Las obturaciones de fieltro FAG FSV, fig. 3c, son apropiadas para lubricación con grasa y temperaturas hasta  $100^\circ\text{C}$  (paquetes de aramide para altas

temperaturas disponibles bajo consulta). El adaptador con la tira de fieltro, que previamente se habrá empapado de aceite, se bloquea en la ranura del soporte para evitar su giro mediante una junta tórica. Las obturaciones de fieltro son adecuadas para velocidades circunferenciales hasta 5 m/s y, tras el rodaje inicial, hasta 15 m/s. Las inclinaciones del eje permitidas son  $0,5^\circ$  en ambas direcciones.

Obturaciones combinadas de laberinto y anillo V (TCV), fig. 3e, están disponibles bajo consulta.

Si los soportes SNV deben cerrarse a un lado, deberán pedirse por separado las tapas DKV, fig. 3f. Las tapas de material sintético son apropiadas para largos periodos de servicio hasta temperaturas de  $120^\circ\text{C}$ . Las tapas para elevadas temperaturas DKVT, fig. 3g, están disponibles bajo consulta.

### 3: Obturaciones y tapas para soporte SNV

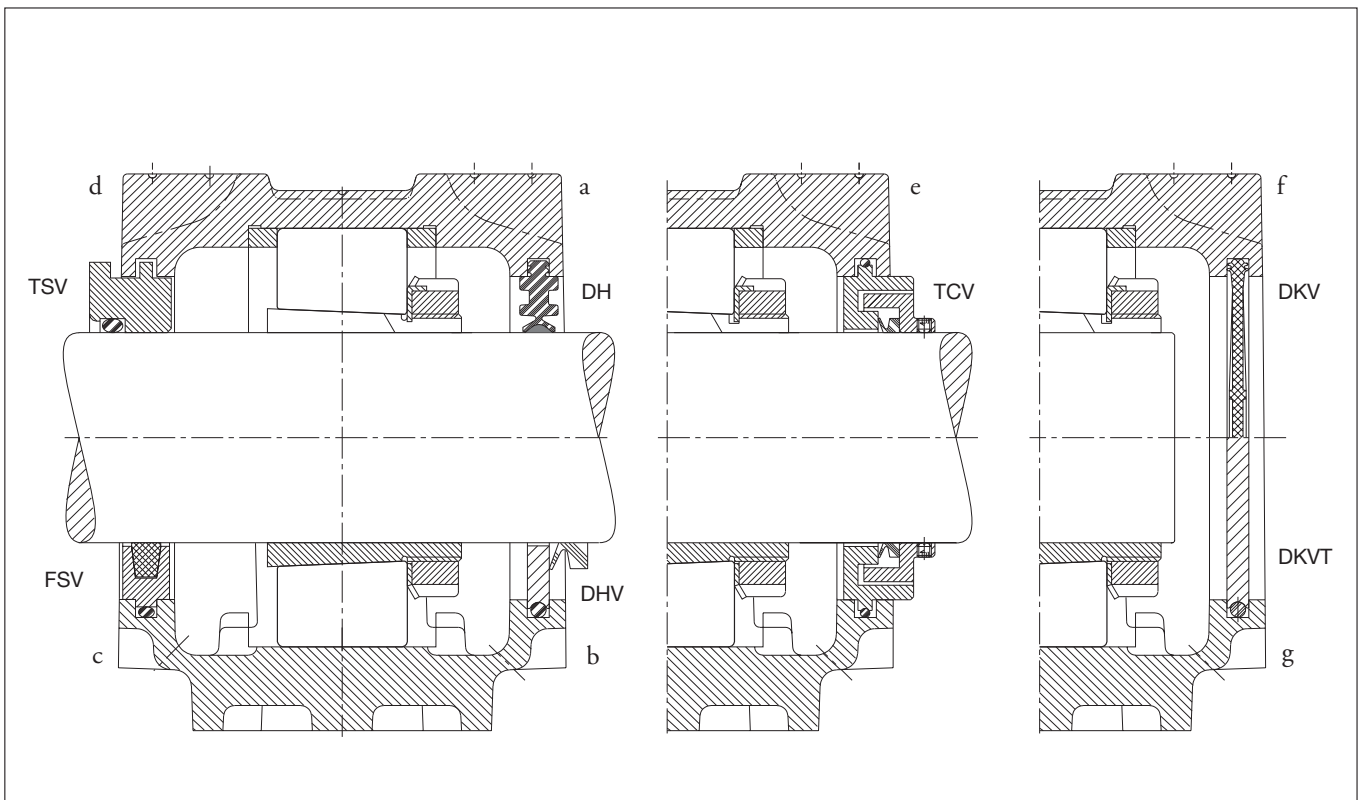

## Lubricación

### Lubricación con grasa

En muchos casos, los rodamientos pueden ser lubricados a vida, p. ej., el llenado inicial de grasa (ver fig. 5 para cantidades de grasa para el llenado inicial) puede durar toda la vida útil del rodamiento utilizando obturaciones rozantes (p. ej., DH, FSV). Los rodamientos se llenan por completo y los espacios libres del soporte al 60%.

La grasa para rodamientos FAG Arcanol MULTITOP, grasa saponificada con base de litio de consistencia NLGI 2 y aditivos EP particularmente efectivos, (ver publicación FAG No WL 81 116) es especialmente adecuada para temperaturas de servicio  $<100^{\circ}\text{C}$ , cargas de rodamiento  $P/C < 0,3$  e índice de velocidad relativo al tipo de rodamiento  $k_a \cdot n \cdot d_m < 700\,000 \text{ min}^{-1} \cdot \text{mm}$  ( $k_a = 1$  rodamientos autoalineables y rígidos de bolas,  $k_a = 2$  para rodamientos oscilantes de rodillos).

En el caso de un índice de velocidad  $n \cdot d_m < 50\,000 \text{ min}^{-1} \cdot \text{mm}$  y obturaciones no rozantes (p. ej., TSV), en que la grasa también hace la función de obturación, los espacios libres del soporte y de las obturaciones deben llenarse por completo.

### Cambio de grasa

Un cambio de grasa debe realizarse si la vida a fatiga del rodamiento es considerablemente mayor que la vida de servicio de la grasa (ver publ. FAG n.º WL 81 115 "Lubricación de rodamientos").

### Relubricación, agujero para la evacuación de grasa

Si, en casos aislados, los intervalos de cambio de grasa son demasiado cortos, se recomienda la relubricación. El lubricante puede aplicarse lateralmente en el soporte o, cuando se utilizan rodamientos con ranura y agujeros de lubricación, a través

del orificio central. En el caso de lubricación lateral, las cavidades del soporte en el lado del engrasador deben llenarse al 100% para que la grasa nueva llegue al rodamiento inmediatamente. En función del tipo de obturación seleccionado y de la aplicación en cuestión, la tapa del soporte puede ir provista de engrasadores en las posiciones 2 o 4, fig. 4, y en el lado opuesto de la base puede efectuarse el orificio para evacuación de grasa (obligatorio para obturaciones DH).

El engrasador y el agujero para evacuación de grasa se especifican en el

pedido añadiendo el sufijo G944A\* a la referencia del soporte. Véase en la fig. 6, la ubicación y dimensiones del engrasador y el agujero para evacuación de grasa.

La columna de la derecha, en la fig. 5, indica las cantidades mínimas de relubricación. No es posible sobrelubricar los rodamientos si existe un agujero para evacuación de grasa u obturaciones no rozantes. La temperatura puede aumentar debido al trabajo de la grasa y descenderá a su nivel original tras algunas horas cuando la grasa superflua haya sido expulsada. En interés del medio ambiente se recomienda dosificar el lubricante.

### 4: Marcas en la tapa del soporte para agujeros de conexión de engrasadores

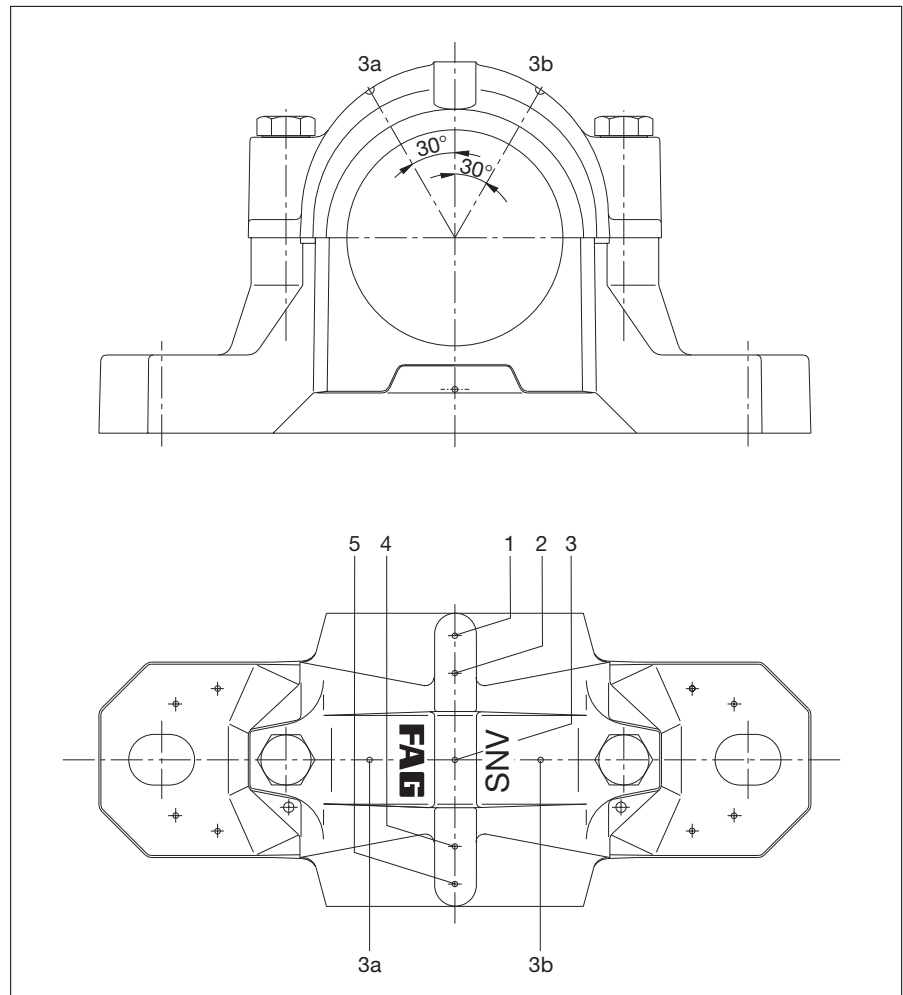



Debido a su buena fluidez, grasas de clase de consistencia 2, p. ej., Arcanol MULTITOP y MULTI2, son más adecuadas para relubricar que grasas de mayor clase de consistencia.

### 5: Cantidades de grasa recomendadas para el primer llenado (los espacios libres del soporte se llenarán el 60 % y el rodamiento por completo) y para la relubricación de los soportes SNV

Soporte	Cantidad de grasa	
	Llenado inicial g	Re-lubricación
FAG		
SNV052	30	5
SNV062	45	5
SNV072	65	10
SNV080	80	10
SNV085	105	10
SNV090	130	10
SNV100	180	15
SNV110	210	15
SNV120	270	20
SNV125	290	20
SNV130	330	20
SNV140	440	25
SNV150	500	30
SNV160	650	40
SNV170	700	45
SNV180	900	55
SNV190	950	60
SNV200	1200	70
SNV215	1400	80
SNV230	1600	85
SNV240	1700	90
SNV250	2000	100
SNV260	2000	120
SNV270	2500	130
SNV280	2600	140
SNV290	3000	150
SNV300	3100	160
SNV320	3700	200
SNV340	4500	240

### 6: Dimensiones recomendadas para el agujero de conexión del engrasador y el agujero para evacuación de grasa

Los soportes SNV para reengrase (sufijo G944A\*, suministrados bajo demanda) vienen provistos de engrasador y agujero para evacuación de grasa con las dimensiones indicadas en la tabla.

Ejemplo: Diseño G944AA con engrasador cónico NIP.DIN71412-AM10X1.

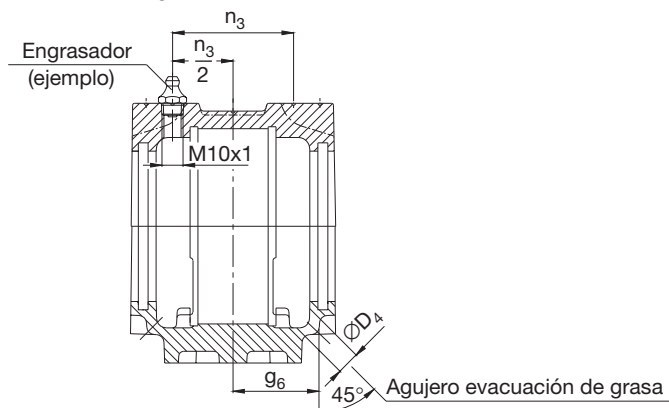

Soporte	Conexión para engrasador		Agujero evacuación de grasa	
	$\frac{n_3}{2}$ mm	$n_3$ mm	$D_4$ mm	$g_6$ mm
FAG				
SNV052	19	10	10	27,5
SNV062	21	10	10	30
SNV072	23	10	10	33
SNV080	26	10	10	36
SNV085	23,5	10	10	34,5
SNV090	29	10	10	41,5
SNV100	31	15	15	44
SNV110	33,5	15	15	46
SNV120	35,5	15	15	49
SNV125	28,5	10	10	41
SNV130	38	15	15	51,5
SNV140	40,5	15	15	57,5
SNV150	42,5	15	15	60
SNV160	45	15	15	62,5
SNV170	46,5	20	20	64
SNV180	49,5	20	20	69
SNV190	49,5	20	20	68,5
SNV200	55,5	20	20	77,5
SNV215	58,5	20	20	80
SNV230	61	20	20	83
SNV240	60	20	20	81,5
SNV250	65,5	20	20	89
SNV260	62,5	20	20	84
SNV270	71,5	20	20	96,5
SNV280	68	20	20	92,5
SNV290	76	20	20	102,5
SNV300	73	20	20	99,5
SNV320	77	20	20	104,5
SNV340	81	20	20	109,5



# Lubricación

## Lubricadores automáticos

Es posible roscar lubricadores automáticos, Motion Guard Compact o Motion Guard Champion, directamente en los soportes SNV. Con éstos la cantidad suficiente de grasa fresca es constantemente aportada a las áreas de contacto de los rodamientos. La vida de servicio es, por lo tanto, mayor. Estos seguros y baratos dispositivos extienden los periodos de lubricación y mantenimiento y eliminan el riesgo de aportar poca o demasiada grasa. Los paros de plantas son más cortos y los costes de mantenimiento menores. El uso de lubricantes económicos y respetuosos con el medioambiente contribuyen a una mayor eficacia funcional.

Los lubricadores FAG, Motion Guard COMPACT y Motion Guard CHAMPION se ajustan individualmente al área del rodamiento y hacen innecesarias costosas centrales de lubricación. Pueden usarse en cualquier lugar: bombas, compresores y ventiladores, transportadores, vehículos, etc. Seis grasas Arcanol pueden dispensarse con Motion Guard COMPACT, mientras que catorce grasas Arcanol pueden dispensarse con Motion Guard CHAMPION (Ver tabla en página 9).

Las referencias para los lubricadores aparecen en la tabla Especificaciones técnicas LUB de la página 9. La primera palabra de la referencia identifica el tipo de grasa. La segunda palabra de la referencia, en el CHAMPION, identifica el tipo de unidad LC (A para 120 cm<sup>3</sup> y B para 250 cm<sup>3</sup>). La segunda palabra de la referencia, en el COMPACT, designa la anilla de activación (C, D, E o F para 1, 3, 6 o 12 meses respectivamente).

## Ventajas

- Aporte individual y preciso en cada rodamiento inmediatamente después de entrar en servicio
- Completamente automático, servicio libre de mantenimiento
- Reduce los costes de personal en comparación con la relubricación manual
- Ajustables 4 periodos de descarga (1, 3, 6 o 12 meses)
- Sin peligro de mezclar lubricantes

- Producen presiones hasta 4 bar, (CHAMPION 5 bar) superando así cualquier obstáculo

- Extenso programa de accesorios

Cada lubricador se suministra con detalladas instrucciones de servicio.

El software MOTION GUARD SELECT MANAGER hace más fácil seleccionar el diseño y tipo de grasa adecuados (ver también Publ. No. WL 81 116 para grasas Arcanol).



## Especificaciones Técnicas LUB para Motion Guard CHAMPION y COMPACT

1ª Palabra de referencia	Tipo de Grasa	Grasa posible para CHAMPION	COMPACT
A	MULTITOP	Sí	No
B	MULTI2	Sí	No
C	MULTI3	Sí	No
D	LOAD220	Sí	No
E	LOAD400	Sí	Sí
F	LOAD1000	Sí	Sí
G	TEMP90	Sí	Sí
H	TEMP110	Sí	No
I	TEMP120	Sí	Sí
J	TEMP200	Sí	Sí
K	SPEED2.6	Sí	No
L	VIB3	Sí	No
M	BIO2	Sí	No
N	FOOD2	Sí	Sí

## 2ª Palabra de referencia

Unidad LC (cartucho de grasa) de 120 cm<sup>3</sup> o 250 cm<sup>3</sup> para CHAMPION

Anilla activadora para 1, 3, 6 o 12 meses para COMPACT

A	ARCA.LUB.Fett.LC120.SET	
B	ARCA.LUB.Fett.LC250.SET	
C		ARCA.LUB.Fett.1M
D		ARCA.LUB.Fett.3M
E		ARCA.LUB.Fett.6M
F		ARCA.LUB.Fett.12M

“Fett” significa una de las grasas posibles (ver 1ª palabra de la referencia).

## Ejemplos de referencia para lubricadores

SNV100.LUB.EA

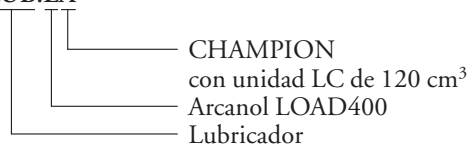

SNV100.LUB.JE

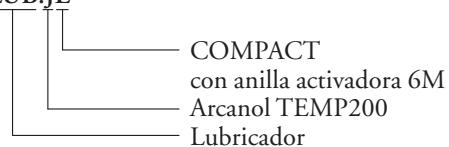

# Lubricación

## Válvulas de grasa

Para elevadas velocidades de servicio, p. ej., en disposiciones de rodamientos para ventiladores, FAG suministra válvulas de grasa RSV bajo demanda, fig. 7.

Las válvulas de grasa para soportes SNV de diseño G944A\* deben solicitarse por separado en el pedido. Las válvulas de grasa RSV5 o RSV6 se utilizan para rodamientos con manguito de montaje, mientras que las RSV2 o RSV3 para rodamientos de agujero cilíndrico.

### 7: Válvula de grasa RSV

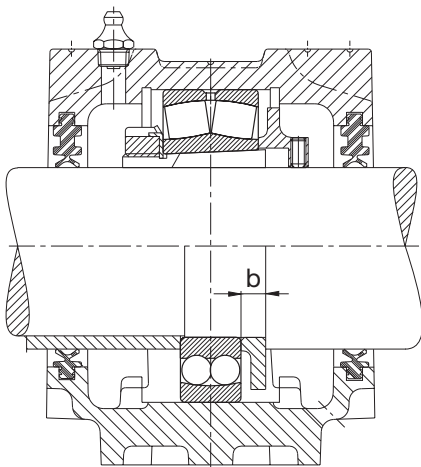

Válvula de grasa	Anchura	Válvula de grasa	Anchura
	b		b
FAG	mm	FAG	mm
RSV205 a 211	8	RSV305 a 308	8
RSV212 a 218	10	RSV309 a 313	10
RSV219 a 222	13	RSV314 a 316	13
RSV224 a 232	15	RSV317 a 322	15
		RSV324 a 332	16

## Lubricación con aceite

Los soportes SNV están diseñados tanto para lubricación por baño de aceite como por circulación de aceite. Los soportes son espaciosos con colectores de aceite en la base, orificios de entrada y salida de aceite, orificios para conectar visores de nivel y sensores de temperatura. Dimensiones de conexión en fig. 8.

En caso de lubricación por baño de aceite debe mantenerse un nivel mínimo de aceite (dimensión h3 en fig. 8). Si se utilizan obturaciones FAG de doble labio, debe preverse una cierta pérdida. Para conseguir un bajo nivel de pérdidas, la superficie de contacto de la obturación debe tener la siguiente calidad:

dureza mínima 55 HRC,

rectificado sin rayado con  $R_a = 0,2 \mu\text{m}$  a máx.  $0,5 \mu\text{m}$ .

La junta entre la tapa y la base del soporte debe sellarse con una fina capa de pasta obturadora corriente (de elasticidad permanente). En caso de soportes cerrados a un lado, el fondo de la ranura debe llenarse también con pasta obturadora.

Técnicamente hablando, un diseño completamente obturado sólo es posible con obturaciones de eje radiales no partidas, precargadas con muelles. Observación: los soportes deben ser ventilados en caso de lubricación por baño de aceite (p. ej., cerrando el orificio de llenado con un tapón de aireación). Contacte con el servicio de asesoramiento FAG sobre este diseño y su disponibilidad.

## 8: Dimensiones recomendadas para orificios de conexión de entrada, salida e indicador de nivel para lubricación por baño de aceite. Para lubricación por circulación de aceite el orificio M4 puede usarse con orificio de salida

Los soportes SNV para baño de aceite (sufijo G944BA) comprenden:

1 Indicador de nivel de aceite OSGL.MOD24OMR-R../..,

1 Tapón de aireación VENT.MOD556E-R../..,

2 Tornillos de cierre VSB.DIN906-M10x1-ST.

FAG suministra la ejecución G944BA bajo demanda

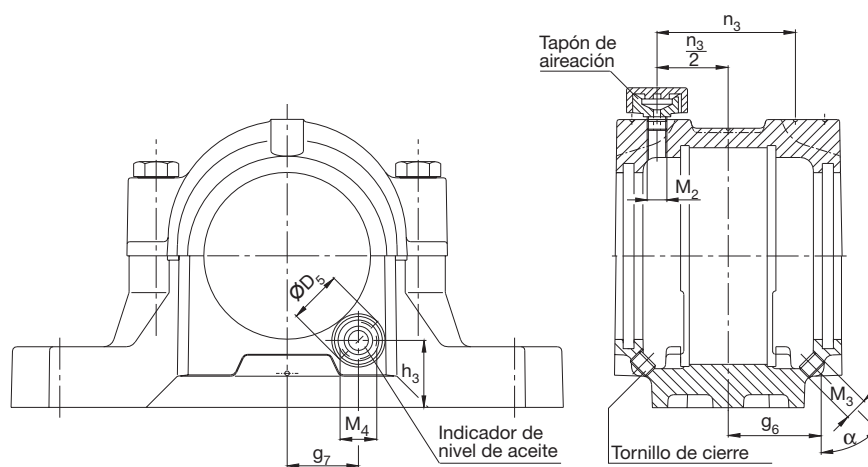

Soporte	Conexión para entrada de aceite		Conexión para salida de aceite			Conexión para indicador de nivel de aceite			
	M <sub>2</sub>	$\frac{n_3}{2}$ mm	M <sub>3</sub>	α	g <sub>6</sub> mm	M <sub>4</sub>	g <sub>7</sub> mm	h <sub>3</sub>	D <sub>5</sub>
SNV100	G <sup>1</sup> / <sub>4</sub>	31	M10x1	50	44	G <sup>3</sup> / <sub>8</sub>	33	31	25
SNV110	G <sup>1</sup> / <sub>4</sub>	33,5	M10x1	50	46	G <sup>3</sup> / <sub>8</sub>	35	28	25
SNV120	G <sup>1</sup> / <sub>4</sub>	35,5	M10x1	50	49	G <sup>3</sup> / <sub>8</sub>	38	35	25
SNV125	G <sup>1</sup> / <sub>4</sub>	28,5	M10x1	50	49	G <sup>3</sup> / <sub>8</sub>	44	24	25
SNV130	G <sup>1</sup> / <sub>4</sub>	38	M10x1	50	51,5	G <sup>1</sup> / <sub>2</sub>	43	28,5	30
SNV140	G <sup>1</sup> / <sub>4</sub>	40,5	M10x1	60	57,5	G <sup>1</sup> / <sub>2</sub>	45	40	30
SNV150	G <sup>1</sup> / <sub>4</sub>	42,5	M10x1	60	60	G <sup>1</sup> / <sub>2</sub>	47	38	30
SNV160	G <sup>1</sup> / <sub>4</sub>	45	M10x1	60	62,5	G <sup>1</sup> / <sub>2</sub>	50	39	30
SNV170	G <sup>1</sup> / <sub>4</sub>	46,5	M10x1	60	64	G <sup>3</sup> / <sub>4</sub>	55	46	38
SNV180	G <sup>1</sup> / <sub>4</sub>	49,5	M10x1	60	69	G <sup>3</sup> / <sub>4</sub>	57	43	38
SNV190	G <sup>1</sup> / <sub>4</sub>	49,5	M10x1	60	68,5	G <sup>3</sup> / <sub>4</sub>	48	45	38
SNV200	G <sup>1</sup> / <sub>4</sub>	55,5	M10x1	60	77,5	G <sup>3</sup> / <sub>4</sub>	62	50	38
SNV215	G <sup>1</sup> / <sub>4</sub>	58,5	M10x1	60	80	G <sup>3</sup> / <sub>4</sub>	67	58	38
SNV230	G <sup>1</sup> / <sub>4</sub>	61	M10x1	60	83	G <sup>3</sup> / <sub>4</sub>	70	60	38
SNV240	G <sup>1</sup> / <sub>4</sub>	60	M10x1	60	81,5	G <sup>3</sup> / <sub>4</sub>	61	60	38
SNV250	G <sup>1</sup> / <sub>4</sub>	65,5	M10x1	60	89	G <sup>3</sup> / <sub>4</sub>	75	55	38
SNV260	G <sup>1</sup> / <sub>4</sub>	62,5	M10x1	60	84	G <sup>3</sup> / <sub>4</sub>	65	65	38
SNV270	G <sup>1</sup> / <sub>4</sub>	71,5	M10x1	60	96,5	G <sup>3</sup> / <sub>4</sub>	81	55	38
SNV280	G <sup>1</sup> / <sub>4</sub>	68	M10x1	60	92,5	G <sup>3</sup> / <sub>4</sub>	70	60	38
SNV290	G <sup>1</sup> / <sub>4</sub>	76	M10x1	60	102,5	G <sup>3</sup> / <sub>4</sub>	87	58	38
SNV300	G <sup>1</sup> / <sub>4</sub>	73	M10x1	60	99,5	G <sup>3</sup> / <sub>4</sub>	75	70	38
SNV320	G <sup>1</sup> / <sub>4</sub>	77	M10x1	60	104,5	G <sup>3</sup> / <sub>4</sub>	80	73	38
SNV340	G <sup>1</sup> / <sub>4</sub>	81	M10x1	60	109,5	G <sup>3</sup> / <sub>4</sub>	95	75	38

## Instrucciones de montaje

Un correcto montaje tiene una decisiva influencia sobre la vida alcanzable del rodamiento.

Por lo tanto, debe prestarse especial atención a las siguientes instrucciones de montaje. Más información puede encontrarse en la publ. FAG n.º WL 80 100 "Montaje de Rodamientos".

Los rodamientos que ajustan en soportes SNV pueden fijarse en el eje con manguitos de montaje o directamente sobre el mismo. Las tolerancias de mecanizado necesarias pueden tomarse del catálogo WL 41 520 "Rodamientos FAG". Cuando se utilizan manguitos, el ajuste fuerte se obtiene desplazando axialmente el aro interior sobre el eje y por la expansión radial resultante del aro interior. El desplazamiento axial o la reducción del juego radial del rodamiento es la dimensión (ver tabla 9 para valores recomendados). El montaje a presión se facilita utilizando una tuerca hidráulica FAG.

En el caso de rodamientos oscilantes de rodillos la reducción del juego radial se determina midiendo el juego radial residual con galgas de espesores. Rodamientos autoalineables de bolas se fijan sobre el manguito hasta sentir una ligera resistencia al oscilar el aro exterior. Sin embargo, el aro exterior debe girar fácilmente en dirección circunferencial.

Las tapas y las bases de los soportes no son intercambiables.

Antes de montar el soporte SNV se debe limpiar y comprobar la planitud de la superficie de apoyo.

Ver la sección "Capacidad de carga", página 14, para las tolerancias de planitud (DIN ISO 1101).

La base del soporte, una vez limpia, se fija en la superficie de apoyo con tornillos. Los tornillos no deben apretarse fuertemente a fin de poder ajustar el soporte posteriormente.

## Montaje de rodamientos sobre el eje

Los rodamientos con agujero cilíndrico se montan a presión o, mejor, se calan en caliente sobre el eje. El aro interior del rodamiento debe ajustarse bien en el resalte del eje. Si es necesario, presionar tras el enfriamiento.

Cuando se montan rodamientos con agujero cónico y manguitos de montaje debe asegurarse que el rodamiento se encuentra en el centro del soporte antes de fijarlo. Esto se consigue insertando el eje con el rodamiento en la base del soporte, ajustándolo. Debe tenerse en cuenta el desplazamiento axial del rodamiento sobre el manguito.

## Montaje de rodamientos partidos oscilantes de rodillos

Los rodamientos partidos oscilantes de rodillos se montan de forma similar. Las particularidades para el montaje de rodamientos partidos se incluyen en el suministro de los rodamientos.

## 9: Reducción de juego radial para rodamientos FAG oscilantes de rodillos con agujero cónico

Medida nominal del agujero d más de a mm	Juego radial antes del montaje Grupo de juego CN (normal)	C3		C4		Reducción del juego radial <sup>1)</sup>		Desplazamiento axial sobre cono 1:12 <sup>1)</sup>				Valor de control para el juego radial después del montaje				
		mín.	máx.	mín.	máx.	mín.	máx.	Eje mín. mm	máx.	Manguito mín.	máx.	CN mín. mm	C3 mín.	C4 mín.		
24	30	0,03	0,04	0,04	0,055	0,055	0,075	0,015	0,02	0,3	0,35	0,3	0,4	0,015	0,02	0,035
30	40	0,035	0,05	0,05	0,065	0,065	0,085	0,02	0,025	0,35	0,4	0,35	0,45	0,015	0,025	0,04
40	50	0,045	0,06	0,06	0,08	0,08	0,1	0,025	0,03	0,4	0,45	0,45	0,5	0,02	0,03	0,05
50	65	0,055	0,075	0,075	0,095	0,095	0,12	0,03	0,04	0,45	0,6	0,5	0,7	0,025	0,035	0,055
65	80	0,07	0,095	0,095	0,12	0,12	0,15	0,04	0,05	0,6	0,75	0,7	0,85	0,025	0,04	0,07
80	100	0,08	0,11	0,11	0,14	0,14	0,18	0,045	0,06	0,7	0,9	0,75	1	0,035	0,05	0,08
100	120	0,1	0,135	0,135	0,17	0,17	0,22	0,05	0,07	0,7	1,1	0,8	1,2	0,05	0,065	0,1
120	140	0,12	0,16	0,16	0,2	0,2	0,26	0,065	0,09	1,1	1,4	1,2	1,5	0,055	0,08	0,11
140	160	0,13	0,18	0,18	0,23	0,23	0,3	0,075	0,1	1,2	1,6	1,3	1,7	0,055	0,09	0,13

<sup>1)</sup> Sólo válido para ejes macizos de acero y para ejes huecos cuyo agujero no sea mayor que la mitad del diámetro del eje.

Vale lo siguiente: Aquellos rodamientos cuyo juego radial está en la mitad superior del campo de tolerancias se montarán con el valor mayor de reducción de juego o de desplazamiento axial; los rodamientos en la mitad inferior del campo de tolerancia, con el valor menor de reducción de juego radial o desplazamiento axial.

## Secuencia de montaje para soportes SNV con obturaciones de doble labio DH (fig. 10)

1. Limpiar y controlar la superficie de apoyo.
2. Fijar la base del soporte en su posición.
3. Montar el rodamiento sobre el eje y llenar sus cavidades con algo de grasa, según la tabla 5.
4. Llenar el espacio entre labios obturadores con grasa. Situar cada parte de la obturación en las ranuras de la base del soporte.
5. Insertar el eje con el rodamiento en la base del soporte. Insertar ambos anillos de fijación para rodamientos fijos. Los rodamientos libres deben situarse en el centro del soporte. En caso de soportes cerrados a un lado, insertar sólo una obturación y, en el lado opuesto, la tapa DKV en las ranuras del soporte.
6. Alinear la base del soporte y apretar los tornillos con el par de apriete recomendado, tabla 13.
7. Distribuir uniformemente la grasa restante (punto 3) entre la tapa y la base del soporte.
8. Insertar las partes de obturación engrasadas en las ranuras de la tapa del soporte.
9. Montar la tapa del soporte y apretar los tornillos con el par de apriete recomendado, tabla 13.

10: Montaje de un soporte SNV con obturaciones de doble labio DH

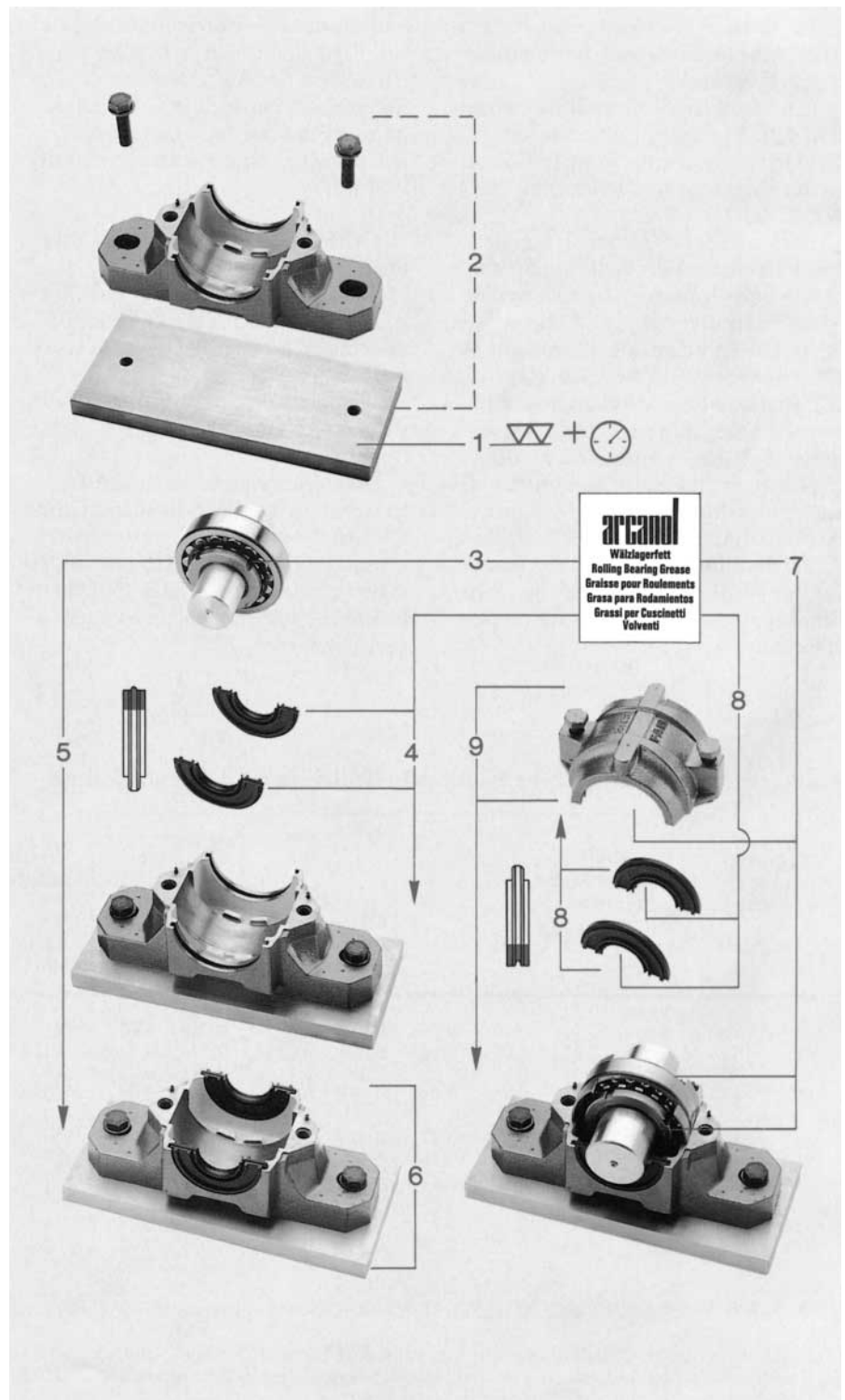



# Montaje

## Secuencia de montaje para soportes SNV con obturaciones de fieltro FSV (fig. 11)

1. Limpiar y controlar la superficie de apoyo.
2. Fijar la base del soporte en su posición.
3. Insertar las juntas tóricas en las ranuras de la base del soporte.
4. Situar cada parte del adaptador con la tira de fieltro empapada de aceite sobre las juntas tóricas en las ranuras de la base del soporte.
5. Montar el rodamiento sobre el eje y llenar sus cavidades con algo de grasa, según la tabla 5.
6. Insertar el eje con el rodamiento en la base del soporte. Insertar ambos anillos de fijación para rodamientos fijos. Los rodamientos libres deben situarse en el centro del soporte. En caso de soportes cerrados a un lado, insertar sólo una obturación y, en el lado opuesto, la tapa DKV en las ranuras del soporte.
7. Alinear la base del soporte y apretar los tornillos con el par de apriete recomendado, tabla 13.
8. Distribuir uniformemente la grasa restante (punto 5) entre la tapa y la base del soporte.
9. Insertar las juntas tóricas y adaptador con la tira de fieltro empapada de aceite en las ranuras de la tapa del soporte.
10. Montar la tapa del soporte y apretar los tornillos con el par de apriete recomendado, tabla 13.

11: Montaje de un soporte SNV con obturaciones de fieltro FSV

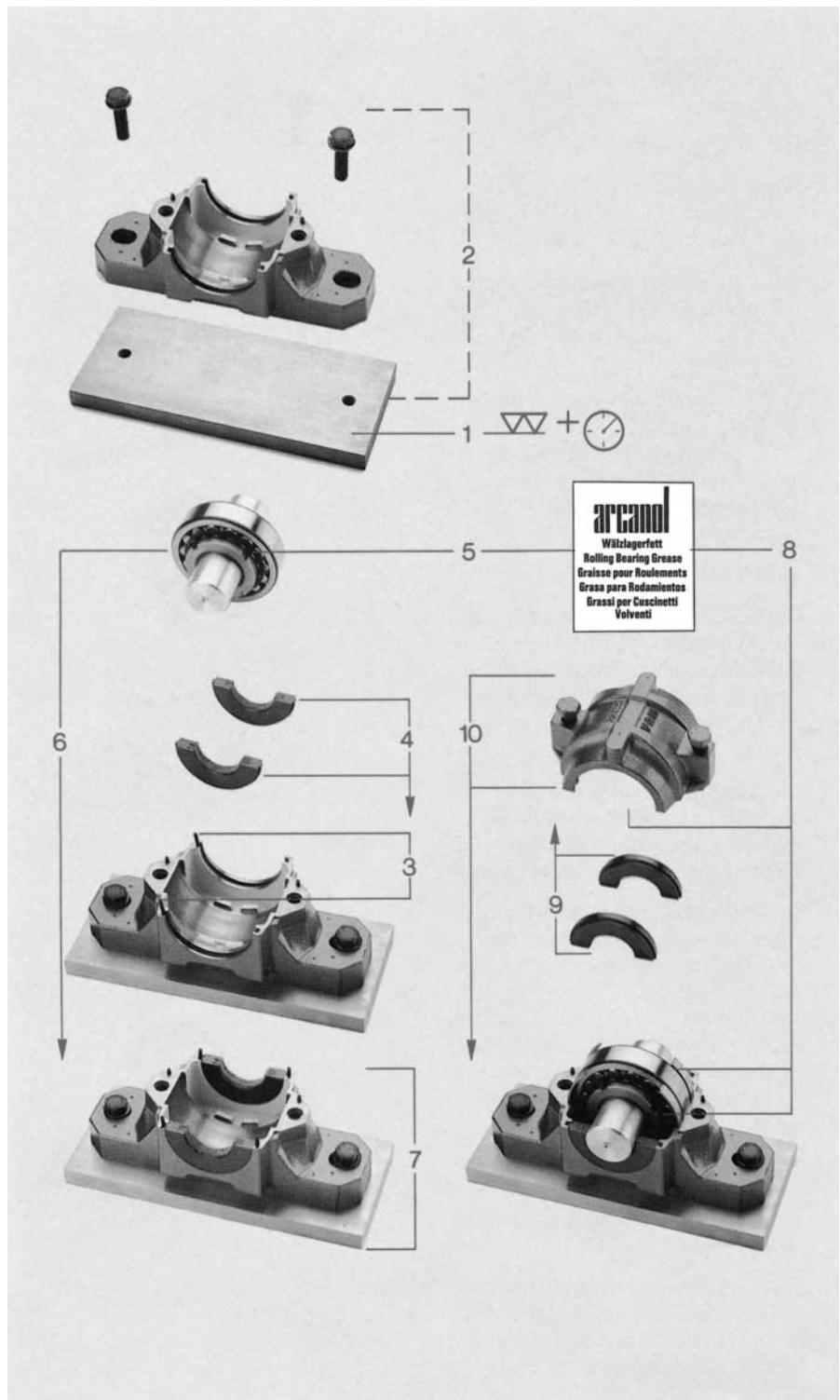



## Secuencia de montaje para soportes SNV con obturaciones de laberinto TSV (fig. 12)

1. Limpiar y controlar la superficie de apoyo.
2. Fijar la base del soporte en su posición.
3. Introducir un anillo de laberinto sobre el eje. La ranura en el agujero del anillo debe quedar en la parte exterior.
4. Montar el rodamiento sobre el eje y llenar sus cavidades con algo de grasa, según la tabla 5.
5. Si es necesario, introducir el segundo anillo de laberinto en el eje (observar la posición). Para soportes cerrados a un lado insertar la tapa DKV en la ranura del soporte.
6. Engrasar el laberinto.
7. Insertar el eje con el rodamiento en la base del soporte. Insertar ambos anillos de fijación para rodamientos fijos. Los rodamientos libres deben situarse en el centro del soporte.
8. Alinear la base del soporte y apretar los tornillos con el par de apriete recomendado, tabla 13.
9. Los agujeros de los anillos de laberinto tienen una ranura circular. En esta ranura se introducirá a presión una junta tórica mediante un destornillador, girando el eje al mismo tiempo. Después debe ajustarse la distancia entre los anillos de laberinto y las ranuras del soporte, hasta obtener intersticios axiales iguales.
10. Distribuir uniformemente la grasa restante (punto 4) entre la tapa y la base del soporte.
11. Montar la tapa del soporte y apretar los tornillos con el par de apriete recomendado, tabla 13.

12: Montaje de un soporte SNV con obturaciones de laberinto TSV

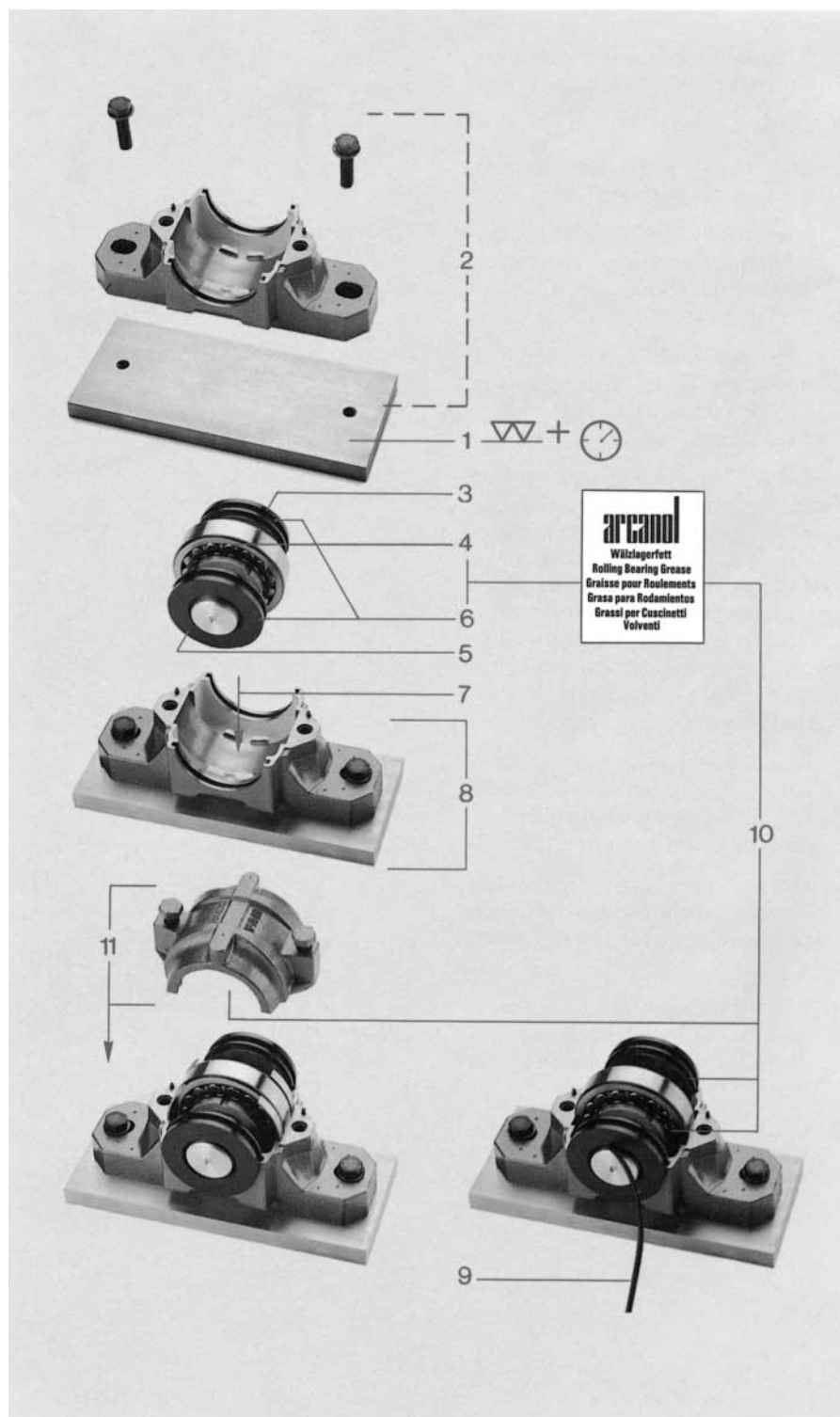

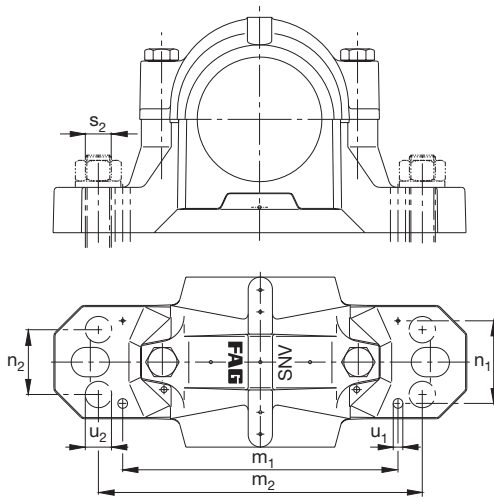

## Agujeros adicionales para tornillos de fijación y pasadores

Por regla general los soportes SNV se fijan con dos tornillos. La base del soporte tiene dos agujeros oblongos para poder alinear el soporte durante el montaje (dimensiones m, u, v de la pág. 20 en adelante).

Para fijar los soporte en perfiles en T se precisan cuatro tornillos. Los puntos (dimensiones m<sub>2</sub> y n<sub>2</sub>) están marcados donde se pueden taladrar agujeros adicionales (diámetro u<sub>2</sub>) para tornillos (s<sub>2</sub>). FAG suministra bajo consulta soportes a partir del tamaño SNV080 provisto de cuatro agujeros. En tal caso debe pedirse, por ejemplo: soporte FAG SNV080.G944DA.

Para un posicionado exacto, en los puntos (dimensiones m<sub>1</sub> y n<sub>1</sub>) pueden taladrarse agujeros (diámetro u<sub>1</sub>) para pasadores.

Soporte Código	Dimensiones para los pasadores			Dimensiones para los tornillos				pulgadas
	m <sub>1</sub>	n <sub>1</sub>	u <sub>1</sub>	m <sub>2</sub>	n <sub>2</sub>	u <sub>2</sub>	s <sub>2</sub>	
<b>FAG</b>	mm			mm				
SNV052	95	32	4	115	25			
SNV062	115	36	4	130	25			
SNV072	115	37	4	135	25			
SNV080	135	43	4	160	34	11	M10	3/8
SNV085	135	40	4	160	34	11	M10	3/8
SNV090	135	44	6	160	34	11	M10	3/8
SNV100	170	51	6	200	40	14	M12	1/2
SNV110	170	52	6	200	40	14	M12	1/2
SNV120	190	58	6	220	48	14	M12	1/2
SNV125	190	52	4	220	48	14	M12	1/2
SNV130	190	60	8	220	48	14	M12	1/2
SNV140	210	65	8	252	52	18	M16	5/8
SNV150	210	66	8	252	52	18	M16	5/8
SNV160	240	72	8	280	58	18	M16	5/8
SNV170	240	74	8	280	58	18	M16	5/8
SNV180	261	80	8	300	66	18	M16	5/8
SNV190	271	81	8	300	66	18	M16	5/8
SNV200	291	88	8	320	74	18	M16	5/8
SNV215	297	91	8	330	74	18	M16	5/8
SNV230	325	97	10	370	80	22	M20	3/4
SNV240	328	96	10	370	80	22	M20	3/4
SNV250	342	109	12	400	92	26	M24	7/8
SNV260	372	113	12	430	100	26	M24	7/8
SNV270	372	116	12	430	100	26	M24	7/8
SNV280	392	114	12	450	100	26	M24	7/8
SNV290	392	120	12	450	100	26	M24	7/8
SNV300	442	123	12	500	100	26	M24	7/8
SNV320	482	130	12	540	100	26	M24	7/8
SNV340	489	138	14	570	100	33	M30	1 1/4

## Capacidad de carga

Las cargas de rotura de los soportes SNV en función de la dirección de la carga se indican en la tabla 13, página 17.

Estos valores son válidos si las superficies de apoyo de las partes anexas están mecanizadas con una tolerancia de planitud de IT8 según DIN ISO1101 (relativo a la medida a). Es condición previa para poder absorber las cargas que la base del soporte esté apoyada de forma rígida y completa. Cuando se determinen los valores de carga permisible, deben tenerse en cuenta los factores de seguridad que rigen en ingeniería mecánica en general (ver página 18).

13: Valores estándar para la carga de rotura de soportes SNV y máxima capacidad de carga de los tornillos de conexión

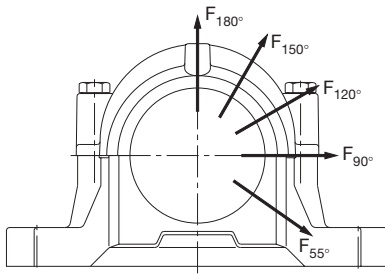

Para compensar los valores de la carga de rotura de los soportes se recomienda un factor de seguridad de 6.

Soporte Código	Carga de rotura del soporte en sentido de la carga					Tornillos de conexión				Tornillos de la base*)		
	55°	90°	120°	150°	180°	Denomina- ción según DIN 931	Máxima capacidad de carga de ambos torni- llos en contacto con las superficies de unión en sentido de carga			Par de apriete**)	Denomina- ción según DIN 931	Par de apriete**)
FAG	kN					Material 8.8	120°	150°	180°	Mat. 8.8	Mat. 8.8	Mat. 8.8
							kN			N m		N m
SNV052	160	95	70	60	80	M10	60	35	30	50	M12	85
SNV062	170	100	80	65	85	M10	60	35	30	50	M12	85
SNV072	190	110	85	80	95	M10	60	35	30	50	M12	85
SNV080	210	130	95	85	105	M10	60	35	30	50	M12	85
SNV085	225	140	100	90	120	M10	60	35	30	50	M12	85
SNV090	265	160	120	105	130	M10	60	35	30	50	M12	85
SNV100	280	170	125	120	140	M12	80	45	40	85	M16	210
SNV110	300	180	130	125	150	M12	80	45	40	85	M16	210
SNV120	335	200	150	130	170	M12	80	45	40	85	M16	210
SNV125	335	200	150	130	170	M12	80	45	40	85	M16	210
SNV130	400	250	180	150	200	M12	80	45	40	85	M16	210
SNV140	425	265	190	170	210	M12	80	45	40	85	M20	410
SNV150	475	280	200	180	235	M12	80	45	40	85	M20	410
SNV160	530	335	250	210	265	M16	180	100	90	210	M20	410
SNV170	560	355	265	225	280	M16	180	100	90	210	M20	410
SNV180	630	375	280	250	300	M20	260	150	130	410	M24	710
SNV190	630	375	280	250	300	M20	260	150	130	410	M24	710
SNV200	670	400	315	280	335	M20	260	150	130	410	M24	710
SNV215	800	450	355	315	400	M20	260	150	130	410	M24	710
SNV230	900	530	400	355	450	M24	360	210	180	710	M24	710
SNV240	1000	600	450	400	500	M24	360	210	180	710	M24	710
SNV250	1060	630	475	425	530	M24	360	210	180	710	M30	1450
SNV260	1180	710	530	475	600	M24	360	210	180	710	M30	1450
SNV270	1180	710	530	475	600	M24	360	210	180	710	M30	1450
SNV280	1320	750	600	530	630	M24	360	210	180	710	M30	1450
SNV290	1400	850	630	560	710	M24	360	210	180	710	M30	1450
SNV300	1500	900	670	600	750	M24	360	210	180	710	M30	1450
SNV320	1700	1000	750	670	850	M24	360	210	180	710	M30	1450
SNV340	1900	1120	850	750	950	M30	640	370	320	1450	M36	2600

\*) Los tornillos de la base no son suministrados por FAG.

\*\*) Los pares de apriete son valores máximos al 90% de utilización de la resistencia del material de los tornillos y un coeficiente de fricción de 0,14. Recomendamos apretar los tornillos hasta el 70% de estos valores.

- Los factores de seguridad son:
- 6 para la carga de rotura del soporte
  - 3 para la máxima capacidad de carga de los tornillos de conexión y de la base

Se asumirán dos tercios del valor de la capacidad de carga para  $F_{180^\circ}$  como máxima carga axial sobre el soporte. En este caso deben considerarse la capacidad de carga axial admisible de los rodamientos utilizados y la fuerza de retención axial de rodamientos sobre manguitos sin rebordes (ver FAG TI n.º WL 80-14). Para direcciones de carga entre  $55^\circ$  y  $120^\circ$  o para cargas axiales, debe asegurarse la base de los soportes con unos topes en el sentido de la carga, si la fuerza que actúa paralela a la superficie de sujeción excede de  $0,05 \cdot F_{180^\circ}$ .

La carga máxima permisible sobre los cáncamos de la tapa del soporte es el peso del propio soporte con el rodamiento.

## Códigos

El código del soporte se compone de la serie de soporte SNV y el diámetro exterior del rodamiento en mm, p. ej., SNV100.

Los rodamientos y manguitos, anillos de fijación, obturaciones y tapas deben pedirse por separado (ver los siguientes ejemplos de pedido). En las tablas de dimensiones se indican los accesorios necesarios para el soporte en función del rodamiento.

## Ejemplos de pedido

### EJEMPLO 1

Soporte cerrado a un lado, rodamiento oscilante de bolas 2210K.TV.C3 como rodamiento fijo, manguito de montaje y obturación de doble labio.

Pedido:	
1 soporte	FAG SNV090
1 rodamiento oscilante de bolas	FAG 2210K.TV.C3
1 manguito de montaje	FAG H310
2 anillos de fijación	FAG FRM90/9
1 tapa	FAG DKV090
1 obturación de doble labio	FAG DH510

### EJEMPLO 2

Soporte para eje pasante, rodamiento oscilante de rodillos 22212EK como rodamiento libre, manguito de montaje, obturación de doble labio.

Pedido:	
1 soporte	FAG SNV110
1 rodamiento oscilante de rodillos	FAG 22212EK
1 manguito de montaje	FAG H312
2 obturaciones de doble labio	FAG DH512

### EJEMPLO 3

Soporte para eje pasante, rodamiento partido oscilante de rodillos 222SM70T como rodamiento fijo, obturación de doble labio.

Pedido:	
1 soporte	FAG SNV140
1 rodamiento partido oscilante de rodillos	FAG 222SM70T
2 anillos de fijación	FAG FRM140/12,5
2 obturaciones de doble labio	FAG DH516

### EJEMPLO 4

Soporte con obturación de laberinto, cerrado a un lado, rodamiento oscilante de rodillos 22216EK como rodamiento libre, manguito de montaje.

Pedido:	
1 soporte	FAG SNV140
1 rodamiento oscilante de rodillos	FAG 22216EK
1 manguito de montaje	FAG H316
1 anillo de laberinto	FAG TSV516
1 tapa	FAG DKV140

### EJEMPLO 5

Soporte cerrado a un lado, rodamiento oscilante de rodillos 23218ES.TVPB como rodamiento libre, obturación de fieltro.

Pedido:	
1 soporte	FAG SNV160
1 rodamiento oscilante de rodillos	FAG 23218ES.TVPB
1 tuerca de eje	FAG KM18
1 chapa de seguridad	FAG MB18A
1 tapa	FAG DKV160
1 obturación de fieltro	FAG FSV218



# Soportes partidos FAG

para rodamientos con agujero cilíndrico y para rodamientos con agujero cónico y manguito de montaje

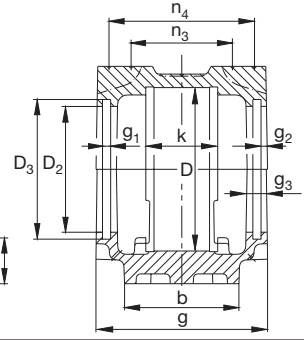
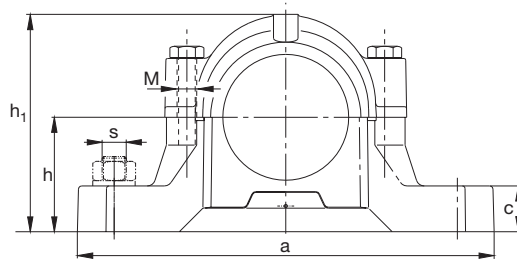
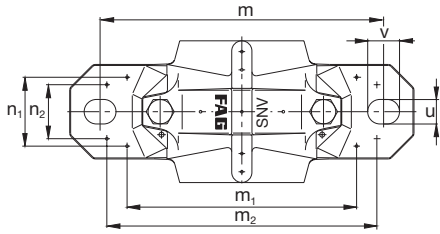

## SNV052

### Dimensiones

D	a	b	c	g	h	m	s	u	v	h <sub>1</sub>	D <sub>2</sub>	D <sub>3</sub>	D <sub>5</sub>	
mm							mm	pulg.	mm					
52	165	46	19	70	40	130	M12	1/2	15	20	75	36,5	44,5	42,7

Eje d <sub>1</sub> d		d <sub>2</sub>	Rodamientos que ajustan en el soporte Rodamientos no partidos					Rodamientos partidos oscilantes de rodillos	
mm	pulgadas	mm	Referencias según DIN*					FAG	
19,05	3/4		1205K	20205K			2205K	22205K	
20		25 25	6304	1304	20304	21304	2205K	22205K	
20,638	13/16		1205K	20205K			2205K	22205K	
25		30 30	6205	1205	20205		2205	22205	

\* La designación de pedido con referencia según DIN puede tomarse del catálogo WL 41 520 "Rodamientos FAG"

Rodamiento con  
agujero cónico  
y manguito de  
montaje

Rodamiento con  
agujero cilíndrico

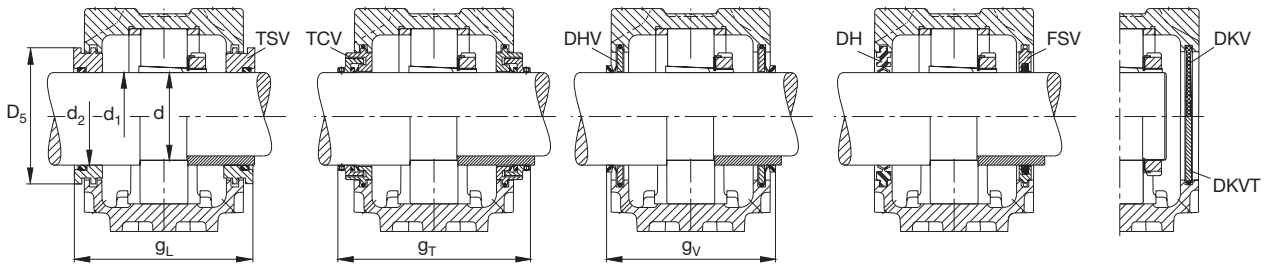

g <sub>1</sub>	g <sub>2</sub>	g <sub>3</sub>	g <sub>L</sub>	g <sub>T</sub>	g <sub>V</sub>	k	m <sub>1</sub>	n <sub>1</sub>	m <sub>2</sub>	n <sub>2</sub>	n <sub>3</sub>	n <sub>4</sub>	M DIN 931	M <sub>1</sub> DIN 580	Peso ≈ kg
5	3	10,5	83 <sup>1)</sup>	–	76	27	95	32	115	25	38	56	M10	–	1,3

**Accesorios necesarios**

Manguito de montaje	Tuerca de eje	Chapa de seguridad	Anillo de fijación 2 piezas	Obturación de doble labio	Obturación en V	Anillo laberíntico con junta tórica	Obturación de fieltro	Obturación combinada	Tapa**
FAG	FAG	FAG	FAG	FAG	FAG	FAG	FAG	FAG	FAG
H205.012 H305.012			FRM52/6 FRM52/4,5	DH505.012 DH505.012	DHV505.012 DHV505.012	TSV505.012 TSV505.012	FSV505.012 FSV505.012		DKV052 DKV052
H205 H305	KM4 KM4	MB4 MB4	FRM52/6 FRM52/4,5 FRM52/3	DH505 DH505 DH304 DH304	DHV505 DHV505 DHV304 DHV304	TSV505 TSV505 TSV304 TSV304	FSV505 FSV505 FSV304 FSV304		DKV052 DKV052 DKV052 DKV052
H205.013 H305.013			FRM52/6 FRM52/4,5	DH505 DH505	DHV505 DHV505	TSV505.013 TSV505.013	FSV505 FSV505		DKV052 DKV052
	KM5 KM5	MB5 MB5	FRM52/6 FRM52/4,5	DH205 DH205		TSV205 TSV205			DKV052 DKV052

<sup>1)</sup> 95 mm con TSV205 y TSV304

\*\* Para temperaturas > 120°C recomendamos tapas DKVT...



# Soportes partidos FAG

para rodamientos con agujero cilíndrico y para rodamientos con agujero cónico y manguito de montaje

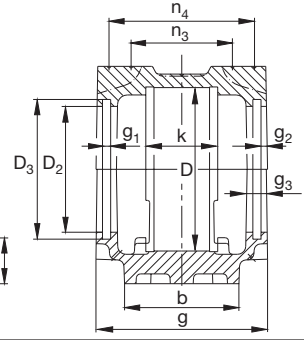
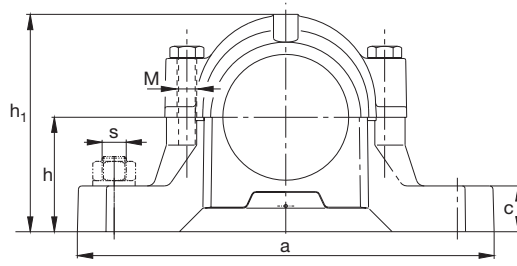
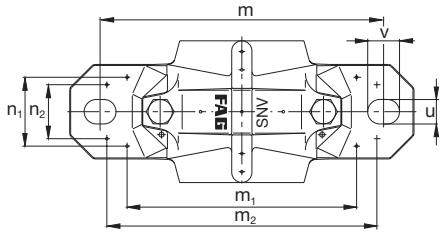

## SNV062

### Dimensiones

D	a	b	c	g	h	m	s	u	v	h <sub>1</sub>	D <sub>2</sub>	D <sub>3</sub>	D <sub>5</sub>	
mm							mm	pulg.	mm					
62	185	52	22	75	50	150	M12	1/2	15	20	91	41,5	49,5	47,7

Eje d <sub>1</sub> d		d <sub>2</sub>	Rodamientos que ajustan en el soporte Rodamientos no partidos					Rodamientos partidos oscilantes de rodillos	
mm	pulgadas	mm	Referencias según DIN*					FAG	
19,05	3/4		1305K	20305K			2305K		
20			1305K	20305K			2305K		
22,225	7/8		1206K	20206K			2206K	22206K	
23,813	15/16		1206K	20206K			2206K	22206K	
25			1206K	20206K			2206K	22206K	
		30 30	6305	1305	20305	21305	2206K	22206K	
25,4	1		1206K	20206K			2206K	22206K	
30		35 35	6206	1206	20206		2206	22206	

\* La designación de pedido con referencia según DIN puede tomarse del catálogo WL 41 520 "Rodamientos FAG"

Rodamiento con  
agujero cónico  
y manguito de  
montaje

Rodamiento con  
agujero cilíndrico

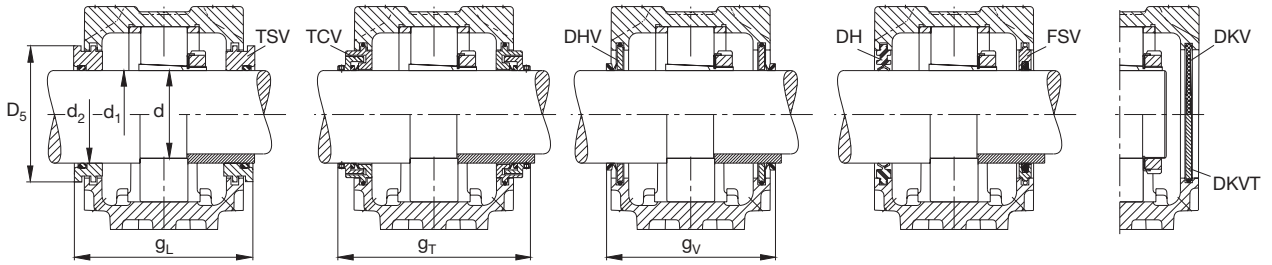

$g_1$	$g_2$	$g_3$	$g_L$	$g_T$	$g_V$	$k$	$m_1$	$n_1$	$m_2$	$n_2$	$n_3$	$n_4$	M DIN 931	M <sub>1</sub> DIN 580	Peso ≈ kg
5	3	10,5	88 <sup>1)</sup>	–	76	30	115	36	130	25	42	61	M10	–	1,9

**Accesorios necesarios**

Manguito de montaje	Tuerca de eje	Chapa de seguridad	Anillo de fijación 2 piezas	Obturación de doble labio	Obturación en V	Anillo laberíntico con junta tórica	Obturación de fieltro	Obturación combinada	Tapa**
FAG	FAG	FAG	FAG	FAG	FAG	FAG	FAG	FAG	FAG
H305.012 H2305.012			FRM62/6,5 FRM62/3	DH605.012 DH605.012	DHV605.012 DHV605.012	TSV605.012 TSV605.012	FSV605.012 FSV605.012		DKV062 DKV062
H305 H2305			FRM62/6,5 FRM62/3	DH605 DH605	DHV605 DHV605	TSV605 TSV605	FSV605 FSV605		DKV062 DKV062
H206.014 H306.014			FRM62/7 FRM62/5	DH506.014 DH506.014	DHV506.014 DHV506.014	TSV506.014 TSV506.014	FSV506.014 FSV506.014		DKV062 DKV062
H206.015 H306.015			FRM62/7 FRM62/5	DH506.014 DH506.014	DHV506.015 DHV506.015	TSV506.015 TSV506.015	FSV506.015 FSV506.015		DKV062 DKV062
H206 H306			FRM62/7 FRM62/5 FRM62/6,5 FRM62/3	DH506 DH506 DH305 DH305	DHV506 DHV506 DHV305 DHV305	TSV506 TSV506 TSV305 TSV305	FSV506 FSV506 FSV305 FSV305		DKV062 DKV062 DKV062 DKV062
H206.100 H306.100			FRM62/7 FRM62/5	DH506 DH506	DHV506 DHV506	TSV506.100 TSV506.100	FSV506 FSV506		DKV062 DKV062
	KM5 KM5	MB5 MB5	FRM62/7 FRM62/5	DH206 DH206		TSV206 TSV206			DKV062 DKV062

<sup>1)</sup> 100 mm con TSV206 y TSV305

\*\* Para temperaturas > 120°C recomendamos tapas DKVT...

# Soportes partidos FAG

para rodamientos con agujero cilíndrico y para rodamientos con agujero cónico y manguito de montaje

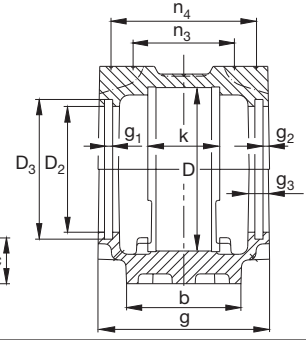
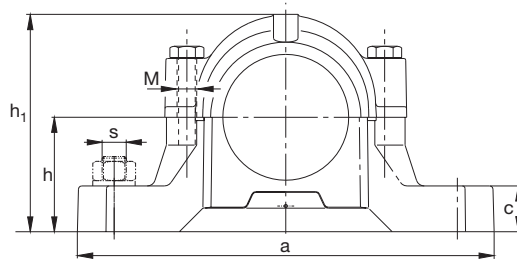
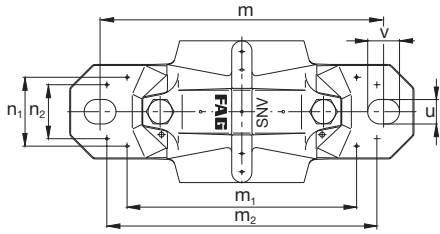

## SNV072

### Dimensiones

D	a	b	c	g	h	m	s	u	v	h <sub>1</sub>	D <sub>2</sub>	D <sub>3</sub>	D <sub>5</sub>	
mm							mm	pulg.	mm					
72	185	52	22	80	50	150	M12	1/2	15	20	97	51,5	59,5	57,7

Eje d <sub>1</sub> d		d <sub>2</sub>	Rodamientos que ajustan en el soporte Rodamientos no partidos				Rodamientos partidos oscilantes de rodillos	
mm	pulgadas	mm	Referencias según DIN*				FAG	
22,225	7/8		1306K	20306K			2306K	
23,813	15/16		1306K	20306K			2306K	
25			1306K	20306K			2306K	
25,4	1		1306K	20306K			2306K	
28,575	1 1/8		1207K	20207K			2207K	22207K
30			1207K	20207K			2207K	22207K
		35 35	6306	1306	20306	21306	2207K	22207K
30,163	1 3/16		1207K	20207K			2207K	22207K
35		45 45	6207	1207	20207		2207	22207

\* La designación de pedido con referencia según DIN puede tomarse del catálogo WL 41 520 "Rodamientos FAG"

Rodamiento con  
agujero cónico  
y manguito de  
montaje

Rodamiento con  
agujero cilíndrico

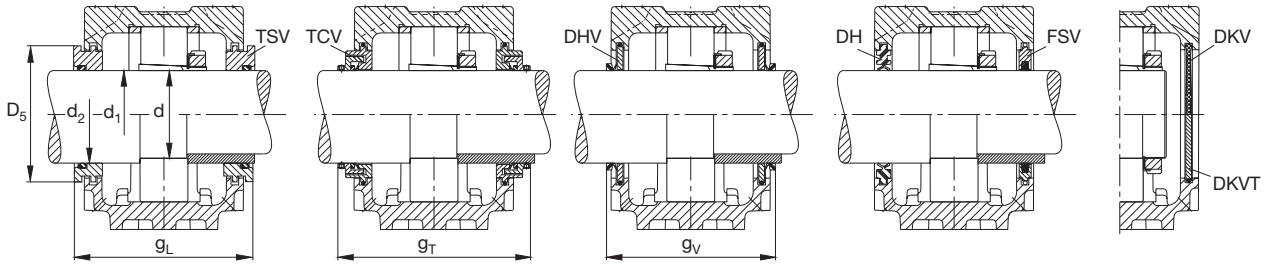

$g_1$	$g_2$	$g_3$	$g_L$	$g_T$	$g_V$	$k$	$m_1$	$n_1$	$m_2$	$n_2$	$n_3$	$n_4$	M DIN 931	M <sub>1</sub> DIN 580	Peso ≈ kg
5	3	10,5	93 <sup>1)</sup>	117	86	33	115	37	135	25	46	66	M10	–	2

**Accesorios necesarios**

Manguito de montaje	Tuerca de eje	Chapa de seguridad	Anillo de fijación 2 piezas	Obturbación de doble labio	Obturbación en V	Anillo laberíntico con junta tórica	Obturbación de fieltro	Obturbación combinada	Tapa**
FAG	FAG	FAG	FAG	FAG	FAG	FAG	FAG	FAG	FAG
H306.014 H2306.014			FRM72/7 FRM72/3	DH606.014 DH606.014	DHV606.014 DHV606.014	TSV606.014 TSV606.014	FSV606.014 FSV606.014	TCV606.014 TCV606.014	DKV072 DKV072
H306.015 H2306.015			FRM72/7 FRM72/3	DH606.014 DH606.014	DHV606.015 DHV606.015	TSV606.015 TSV606.015	FSV606.015 FSV606.015	TCV606.015 TCV606.015	DKV072 DKV072
H306 H2306			FRM72/7 FRM72/3	DH606 DH606	DHV606 DHV606	TSV606 TSV606	FSV606 FSV606	TCV606 TCV606	DKV072 DKV072
H306.100 H2306.100			FRM72/7 FRM72/3	DH606 DH606	DHV606 DHV606	TSV606.100 TSV606.100	FSV606 FSV606	TCV606 TCV606	DKV072 DKV072
H207.102 H307.102			FRM72/8 FRM72/5	DH507.102 DH507.102	DHV507.102 DHV507.102	TSV507.102 TSV507.102	FSV507.102 FSV507.102		DKV072 DKV072
H207 H307			FRM72/8 FRM72/5 FRM72/7 FRM72/3	DH507 DH507 DH306 DH306	DHV507 DHV507 DHV306 DHV306	TSV507 TSV507 TSV306 TSV306	FSV507 FSV507 FSV306 FSV306		DKV072 DKV072 DKV072 DKV072
H207.103 H307.103			FRM72/8 FRM72/5	DH507 DH507	DHV507 DHV507	TSV507 TSV507	FSV507 FSV507		DKV072 DKV072
	KM6 KM6	MB6 MB6							
	KM7 KM7	MB7 MB7	FRM72/8 FRM72/5	DH207 DH207		TSV207 TSV207			DKV072 DKV072

<sup>1)</sup> 107 mm con TSV207

\*\* Para temperaturas > 120°C recomendamos tapas DKVT...

# Soportes partidos FAG

para rodamientos con agujero cilíndrico y para rodamientos con agujero cónico y manguito de montaje

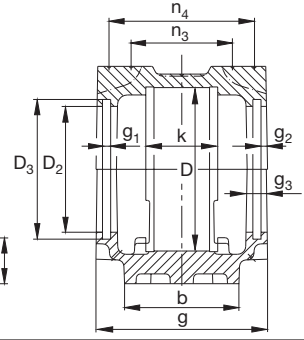
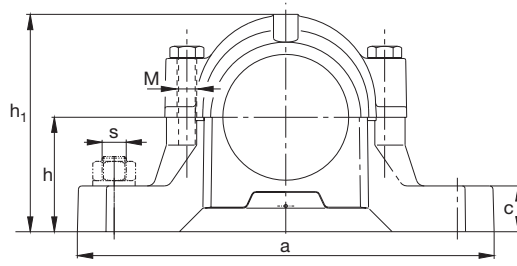
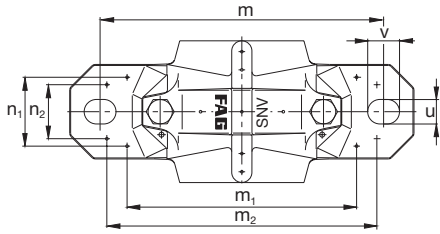

## SNV080

### Dimensiones

D	a	b	c	g	h	m	s	u	v	h <sub>1</sub>	D <sub>2</sub>	D <sub>3</sub>	D <sub>5</sub>	
mm							mm	pulg.	mm					
80	205	60	25	85	60	170	M12	1/2	15	20	112	62	70,5	68,7

Eje d <sub>1</sub> d		d <sub>2</sub>	Rodamientos que ajustan en el soporte Rodamientos no partidos				Rodamientos partidos oscilantes de rodillos	
mm	pulgadas	mm	Referencias según DIN*				FAG	
28,575	1 <sup>1</sup> / <sub>8</sub>		1307K	20307K	21307K	2307K		
30			1307K	20307K	21307K	2307K		
30,163	1 <sup>3</sup> / <sub>16</sub>		1307K	20307K	21307K	2307K		
31,75	1 <sup>1</sup> / <sub>4</sub>		1208K	20208K		2208K	22208K	
33,338	1 <sup>5</sup> / <sub>16</sub>		1208K	20208K		2208K	22208K	
34,925	1 <sup>3</sup> / <sub>8</sub>		1208K	20208K		2208K	22208K	
35			1208K	20208K		2208K	22208K	
		45 45	6307	1307	20307	21307	2208K 2307	22208K
40		50 50	6208	1208	20208		2208	22208

\* La designación de pedido con referencia según DIN puede tomarse del catálogo WL 41 520 "Rodamientos FAG"

Rodamiento con  
agujero cónico  
y manguito de  
montaje

Rodamiento con  
agujero cilíndrico

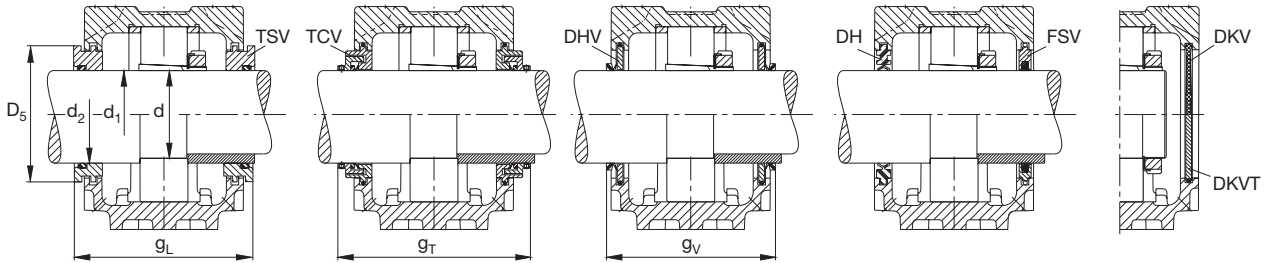

$g_1$	$g_2$	$g_3$	$g_L$	$g_T$	$g_V$	$k$	$m_1$	$n_1$	$m_2$	$n_2$	$n_3$	$n_4$	M DIN 931	M <sub>1</sub> DIN 580	Peso ≈ kg
5	3	10.5	98	122	91 <sup>1)</sup>	39	135	43	160	34	52	71	M10	–	2,9

**Accesorios necesarios**

Manguito de montaje	Tuerca de eje	Chapa de seguridad	Anillo de fijación 2 piezas	Obturación de doble labio	Obturación en V	Anillo laberíntico con junta tórica	Obturación de fieltro	Obturación combinada	Tapa**
FAG	FAG	FAG	FAG	FAG	FAG	FAG	FAG	FAG	FAG
H307.102 H2307.102			FRM80/9 FRM80/4	DH607.102 DH607.102	DHV607.102 DHV607.102	TSV607.102 TSV607.102	FSV607.102 FSV607.102	TCV607.102 TCV607.102	DKV080 DKV080
H307 H2307			FRM80/9 FRM80/4	DH607 DH607	DHV607 DHV607	TSV607 TSV607	FSV607 FSV607	TCV607 TCV607	DKV080 DKV080
H307.103 H2307.103			FRM80/9 FRM80/4	DH607 DH607	DHV607 DHV607	TSV607 TSV607	FSV607 FSV607	TCV607 TCV607	DKV080 DKV080
H208.104 H308.104			FRM80/10,5 FRM80/8	DH508.104 DH508.104	DHV508.104 DHV508.104	TSV508.104 TSV508.104	FSV508.104 FSV508.104	TCV508.104 TCV508.104	DKV080 DKV080
H208.105 H308.105			FRM80/10,5 FRM80/8	DH508.104 DH508.104	DHV508.105 DHV508.105	TSV508.105 TSV508.105	FSV508.105 FSV508.105	TCV508.105 TCV508.105	DKV080 DKV080
H208.106 H308.106			FRM80/10,5 FRM80/8	DH508 DH508	DHV508 DHV508	TSV508 TSV508	FSV508 FSV508	TCV508 TCV508	DKV080 DKV080
H208 H308			FRM80/10,5 FRM80/8 FRM80/9 FRM80/4	DH508 DH508 DH307 DH307	DHV508 DHV508 DHV307 DHV307	TSV508 TSV508 TSV307 TSV307	FSV508 FSV508 FSV307 FSV307	TCV508 TCV508	DKV080 DKV080 DKV080 DKV080
	KM7 KM7	MB7 MB7	FRM80/10,5 FRM80/8	DH208 DH208	DHV208 DHV208	TSV208 TSV208	FSV208 FSV208		DKV080 DKV080
	KM8 KM8	MB8 MB8	FRM80/10,5 FRM80/8	DH208 DH208	DHV208 DHV208	TSV208 TSV208	FSV208 FSV208		DKV080 DKV080

<sup>1)</sup> 93 mm con DHV307 y DHV208

\*\* Para temperaturas > 120°C recomendamos tapas DKVT...

# Soportes partidos FAG

para rodamientos con agujero cilíndrico y para rodamientos con agujero cónico y manguito de montaje

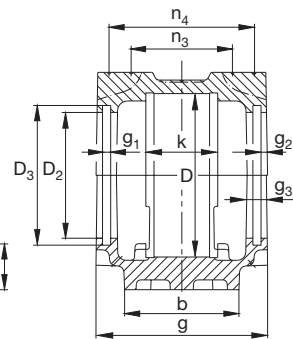
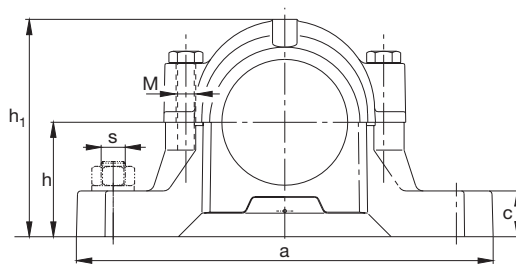
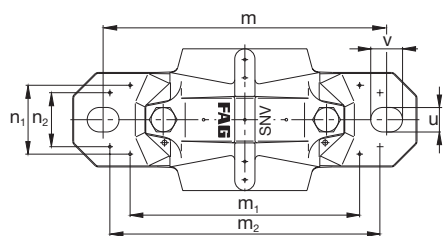

## SNV085

### Dimensiones

D	a	b	c	g	h	m	s	u	v	h <sub>1</sub>	D <sub>2</sub>	D <sub>3</sub>	D <sub>5</sub>	
mm							mm	pulg.	mm					
85	205	60	25	87	60	170	M12	1/2	15	20	114	67	75,5	73,7

Eje d <sub>1</sub> d	Rodamientos que ajustan en el soporte		Rodamientos no partidos				Rodamientos partidos oscilantes de rodillos	
	d <sub>2</sub>	Referencias según DIN*	Referencias según DIN*				FAG	
mm	pulgadas	mm						
36,513	1 <sup>7</sup> / <sub>16</sub>		1209K	20209K			2209K	22209K
38,1	1 <sup>1</sup> / <sub>2</sub>		1209K	20209K			2209K	22209K
40			1209K	20209K			2209K	22209K
45		55 55	6209	1209	20209		2209	22209

\* La designación de pedido con referencia según DIN puede tomarse del catálogo WL 41 520 "Rodamientos FAG"



Rodamiento con  
agujero cónico  
y manguito de  
montaje

Rodamiento con  
agujero cilíndrico

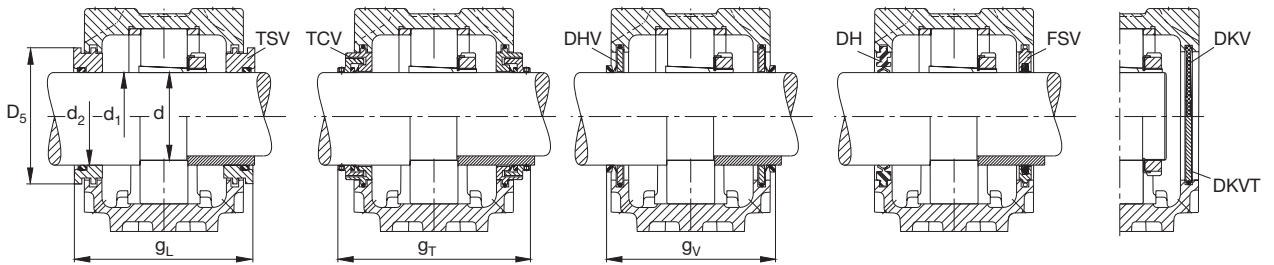

$g_1$	$g_2$	$g_3$	$g_L$	$g_T$	$g_V$	$k$	$m_1$	$n_1$	$m_2$	$n_2$	$n_3$	$n_4$	M DIN 931	M <sub>1</sub> DIN 580	Peso ≈ kg
5	4	12,5	101	123 <sup>1)</sup>	91 <sup>2)</sup>	31	135	40	160	34	47	71	M10	–	2,8

**Accesorios necesarios**

Manguito de montaje	Tuerca de eje	Chapa de seguridad	Anillo de fijación 2 piezas	Obturación de doble labio	Obturación en V	Anillo laberíntico con junta tórica	Obturación de fieltro	Obturación combinada	Tapa**
FAG	FAG	FAG	FAG	FAG	FAG	FAG	FAG	FAG	FAG
H209.107			FRM85/6	DH509.107	DHV509.107	TSV509.107	FSV509.107	TCV509.107	DKV085
H309.107			FRM85/4	DH509.107	DHV509.107	TSV509.107	FSV509.107	TCV509.107	DKV085
H209.108			FRM85/6	DH509.107	DHV509.108	TSV509.108	FSV509.108	TCV509.108	DKV085
H309.108			FRM85/4	DH509.107	DHV509.108	TSV509.108	FSV509.108	TCV509.108	DKV085
H209			FRM85/6	DH509	DHV509	TSV509	FSV509	TCV509	DKV085
H309			FRM85/4	DH509	DHV509	TSV509	FSV509	TCV509	DKV085
	KM9	MB9	FRM85/6	DH209	DHV209	TSV209	FSV209		DKV085
	KM9	MB9	FRM85/4	DH209	DHV209	TSV209	FSV209		DKV085

<sup>1)</sup>  $g_T = 125$  mm con TCV509.108, TCV509

<sup>2)</sup>  $g_V = 93$  mm con DHV509.108, DHV509, DHV209

\*\* Para temperaturas > 120°C recomendamos tapas DKVT...

# Soportes partidos FAG

para rodamientos con agujero cilíndrico y para rodamientos con agujero cónico y manguito de montaje

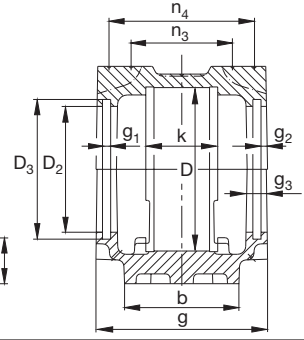
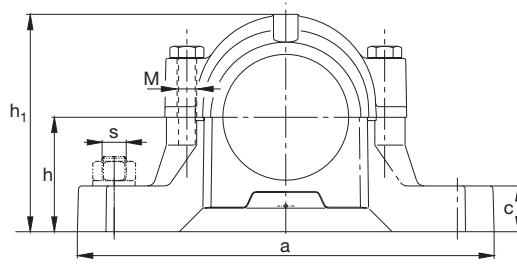
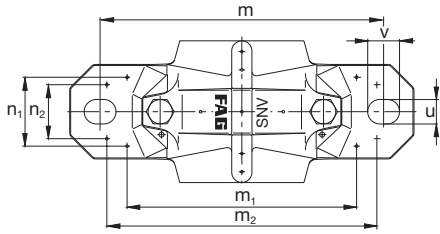

## SNV090

### Dimensiones

D	a	b	c	g	h	m	s	u	v	h <sub>1</sub>	D <sub>2</sub>	D <sub>3</sub>	D <sub>5</sub>	
mm							mm	pulg.	mm					
90	205	60	25	100	60	170	M12	1/2	15	20	117	72	80,5	78,2

Eje d <sub>1</sub> d		d <sub>2</sub>	Rodamientos que ajustan en el soporte Rodamientos no partidos						Rodamientos partidos oscilantes de rodillos	
mm	pulgadas	mm	Referencias según DIN*						FAG	
31,75	1 <sup>1</sup> / <sub>4</sub>		1308K	20308K	21308K			2308K	22208K	
33,338	1 <sup>5</sup> / <sub>16</sub>		1308K	20308K	21308K			2308K	22308K	
34,925	1 <sup>3</sup> / <sub>8</sub>		1308K	20308K	21308K			2308K	22308K	
35			1308K	20308K	21308K			2308K	22308K	
40		50 50	6308	1308	20308	21308		2308	22308	
41,275	1 <sup>5</sup> / <sub>8</sub>		1210K	20210K				2210K	22210K	
42,863	1 <sup>11</sup> / <sub>16</sub>		1210K	20210K				2210K	22210K	
44,45	1 <sup>3</sup> / <sub>4</sub>		1210K	20210K				2210K	22210K	
45			1210K	20210K				2210K	22210K	
50		60 60	6210	1210	20210			2210	22210	

\* La designación de pedido con referencia según DIN puede tomarse del catálogo WL 41 520 "Rodamientos FAG"

Rodamiento con agujero cónico y manguito de montaje

Rodamiento con agujero cilíndrico

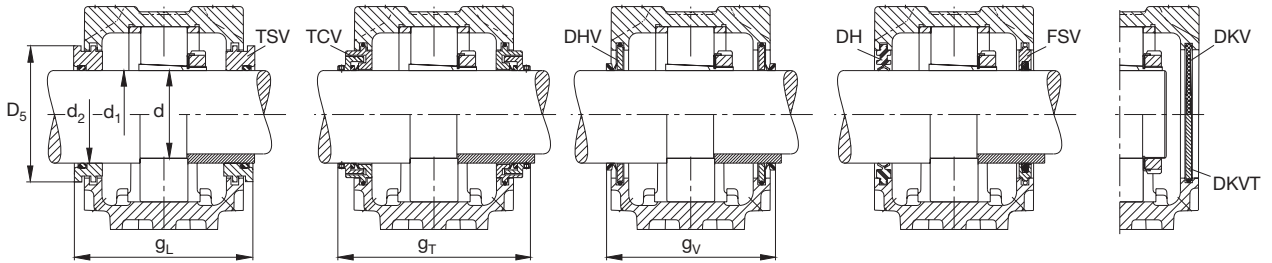

$g_1$	$g_2$	$g_3$	$g_L$	$g_T$	$g_V$	$k$	$m_1$	$n_1$	$m_2$	$n_2$	$n_3$	$n_4$	M DIN 931	M <sub>1</sub> DIN 580	Peso ≈ kg
5	4	12,5	114	136 <sup>1)</sup>	104 <sup>2)</sup>	41	135	44	160	34	58	84	M10	–	3,1

**Accesorios necesarios**

Manguito de montaje	Tuerca de eje	Chapa de seguridad	Anillo de fijación 2 piezas	Obturación de doble labio	Obturación en V	Anillo laberíntico con junta tórica	Obturación de fieltro	Obturación combinada	Tapa**
FAG	FAG	FAG	FAG	FAG	FAG	FAG	FAG	FAG	FAG
H308.104 H2308.104			FRM90/9 FRM90/4	DH608.104 DH608.104	DHV608.104 DHV608.104	TSV608.104 TSV608.104	FSV608.104 FSV608.104	TCV608.104 TCV608.104	DKV090 DKV090
H308.105 H2308.105			FRM90/9 FRM90/4	DH608.104 DH608.104	DHV608.105 DHV608.105	TSV608.105 TSV608.105	FSV608.105 FSV608.105	TCV608.105 TCV608.105	DKV090 DKV090
H308.106 H2308.106			FRM90/9 FRM90/4	DH608 DH608	DHV608 DHV608	TSV608 TSV608	FSV608 FSV608	TCV608 TCV608	DKV090 DKV090
H308 H2308			FRM90/9 FRM90/4	DH608 DH608	DHV608 DHV608	TSV608 TSV608	FSV608 FSV608	TCV608 TCV608	DKV090 DKV090
	KM8 KM8	MB8 MB8	FRM90/9 FRM90/4	DH308 DH308	DHV308 DHV308	TSV308 TSV308	FSV308 FSV308		DKV090 DKV090
H210.110 H310.110			FRM90/10,5 FRM90/9	DH510.110 DH510.110	DHV510.110 DHV510.110	TSV510.110 TSV510.110	FSV510.110 FSV510.110	TCV510.110 TCV510.110	DKV090 DKV090
H210.111 H310.111			FRM90/10,5 FRM90/9	DH510.110 DH510.110	DHV510.111 DHV510.111	TSV510.111 TSV510.111	FSV510.111 FSV510.111	TCV510.111 TCV510.111	DKV090 DKV090
H210.112 H310.112			FRM90/10,5 FRM90/9	DH510 DH510	DHV510 DHV510	TSV510.112 TSV510.112	FSV510 FSV510	TCV510 TCV510	DKV090 DKV090
H210 H310			FRM90/10,5 FRM90/9	DH510 DH510	DHV510 DHV510	TSV510 TSV510	FSV510 FSV510	TCV510 TCV510	DKV090 DKV090
	KM10 KM10	MB10 MB10	FRM90/10,5 FRM90/9	DH210 DH210	DHV210 DHV210	TSV210 TSV210	FSV210 FSV210		DKV090 DKV090

<sup>1)</sup>  $g_T = 138$  mm con TCV510.110, TCV510.111, TCV510

<sup>2)</sup>  $g_V = 106$  mm con DHV510.110, DHV510.111, DHV510, DHV308, DHV210

\*\* Para temperaturas > 120°C recomendamos tapas DKVT...

# Soportes partidos FAG

para rodamientos con agujero cilíndrico y para rodamientos con agujero cónico y manguito de montaje

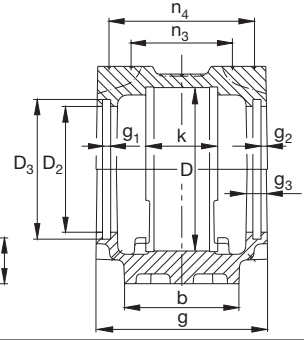
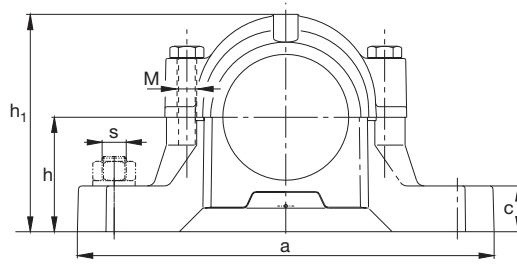
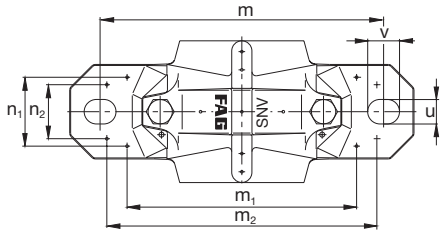

## SNV100

### Dimensiones

D	a	b	c	g	h	m	s	u	v	h <sub>1</sub>	D <sub>2</sub>	D <sub>3</sub>	D <sub>5</sub>	
mm							mm	pulg.	mm					
100	255	70	28	105	70	210	M16	5/8	18	23	133	77	85,5	83,2

Eje d <sub>1</sub> d		d <sub>2</sub>	Rodamientos que ajustan en el soporte Rodamientos no partidos						Rodamientos partidos oscilantes de rodillos	
mm	pulgadas	mm	Referencias según DIN*						FAG	
36,513	1 <sup>7</sup> / <sub>16</sub>		1309K	20309K	21309K	2309K	22309K			
38,1	1 <sup>1</sup> / <sub>2</sub>		1309K	20309K	21309K	2309K	22309K			
39,688	1 <sup>9</sup> / <sub>16</sub>		1309K	20309K	21309K	2309K	22309K			
40			1309K	20309K	21309K	2309K	22309K			
45		55 55	6309	1309	20309	21309	2309	22309		
47,625	1 <sup>7</sup> / <sub>8</sub>		1211K	20211K		2211K	22211K			
49,213	1 <sup>15</sup> / <sub>16</sub>		1211K	20211K		2211 K	22211K			
50			1211K	20211K		2211 K	22211K			
50,8	2		1211K	20211K		2211K	22211K			
55		65 65	6211	1211	20211	2211	22211			

\* La designación de pedido con referencia según DIN puede tomarse del catálogo WL 41 520 "Rodamientos FAG"

Rodamiento con  
agujero cónico  
y manguito de  
montaje

Rodamiento con  
agujero cilíndrico

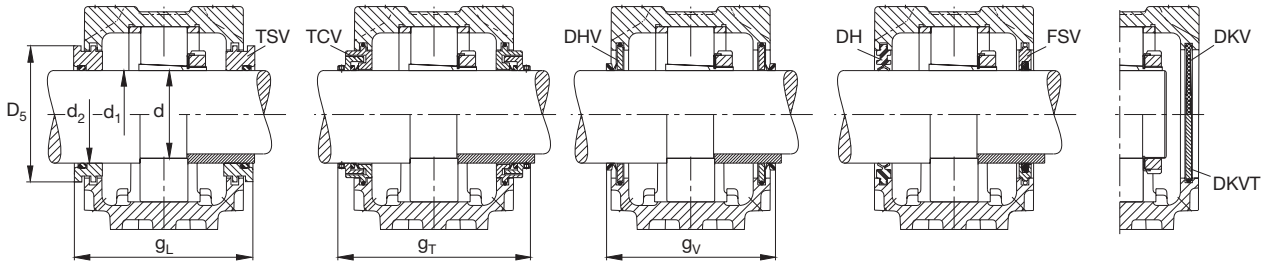

$g_1$	$g_2$	$g_3$	$g_L$	$g_T$	$g_V$	$k$	$m_1$	$n_1$	$m_2$	$n_2$	$n_3$	$n_4$	M DIN 931	M <sub>1</sub> DIN 580	Peso ≈ kg
5	4	12,5	119	143 <sup>1)</sup>	111 <sup>2)</sup>	44	170	51	200	40	62	89	M12	–	4,3

**Accesorios necesarios**

Manguito de montaje	Tuerca de eje	Chapa de seguridad	Anillo de fijación 2 piezas	Obturación de doble labio	Obturación en V	Anillo laberíntico con junta tórica	Obturación de fieltro	Obturación combinada	Tapa**
FAG	FAG	FAG	FAG	FAG	FAG	FAG	FAG	FAG	FAG
H309.107 H2309.107			FRM100/9,5 FRM100/4	DH609.107 DH609.107	DHV609.107 DHV609.107	TSV609.107 TSV609.107	FSV609.107 FSV609.107	TCV609.107 TCV609.107	DKV100 DKV100
H309.108 H2309.108			FRM100/9,5 FRM100/4	DH609.107 DH609.107	DHV609.108 DHV609.108	TSV609.108 TSV609.108	FSV609.108 FSV609.108	TCV609.108 TCV609.108	DKV100 DKV100
H309.109 H2309.109			FRM100/9,5 FRM100/4	DH609 DH609	DHV609 DHV609	TSV609 TSV609	FSV609 FSV609	TCV609 TCV609	DKV100 DKV100
H309 H2309			FRM100/9,5 FRM100/4	DH609 DH609	DHV609 DHV609	TSV609 TSV609	FSV609 FSV609	TCV609 TCV609	DKV100 DKV100
	KM9 KM9	MB9 MB9	FRM100/9,5 FRM100/4	DH309 DH309	DHV309 DHV309	TSV309 TSV309	FSV309 FSV309		DKV100 DKV100
H211.114 H311.114			FRM100/11,5 FRM100/9,5	DH511.114 DH511.114	DHV511.114 DHV511.114	TSV511.114 TSV511.114	FSV511.114 FSV511.114	TCV511.114 TCV511.114	DKV100 DKV100
H211.115 H311.115			FRM100/11,5 FRM100/9,5	DH511 DH511	DHV511.115 DHV511.115	TSV511.115 TSV511.115	FSV511.115 FSV511.115	TCV511.115 TCV511.115	DKV100 DKV100
H211 H311			FRM100/11,5 FRM100/9,5	DH511 DH511	DHV511 DHV511	TSV511 TSV511	FSV511 FSV511	TCV511 TCV511	DKV100 DKV100
H211.200 H311.200			FRM100/11,5 FRM100/9,5	DH511 DH511	DHV511 DHV511	TSV511.200 TSV511.200	FSV511 FSV511	TCV511.200 TCV511.200	DKV100 DKV100
	KM11 KM11	MB11 MB11	FRM100/11,5 FRM100/9,5	DH211 DH211	DHV211 DHV211	TSV211 TSV211	FSV211 FSV211		DKV100 DKV100

<sup>1)</sup>  $g_T = 141$  mm con TCV609.107

<sup>2)</sup>  $g_V = 109$  mm con DHV609.107

\*\* Para temperaturas > 120°C recomendamos tapas DKVT...

# Soportes partidos FAG

para rodamientos con agujero cilíndrico y para rodamientos con agujero cónico y manguito de montaje

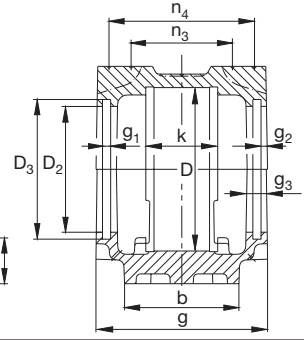
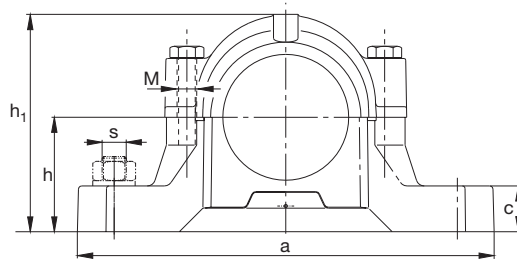
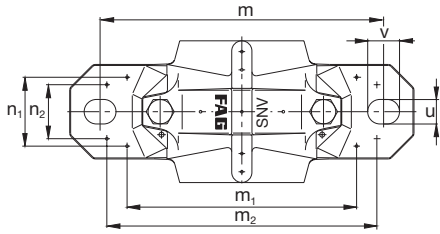

## SNV110

### Dimensiones

D	a	b	c	g	h	m	s	u	v	h <sub>1</sub>	D <sub>2</sub>	D <sub>3</sub>	D <sub>3</sub>	
mm							mm	pulg.	mm					
110	255	70	30	110	70	210	M16	5/8	18	23	139	82	90,5	88,2

Eje d <sub>1</sub> d		d <sub>2</sub>	Rodamientos que ajustan en el soporte Rodamientos no partidos						Rodamientos partidos oscilantes de rodillos	
mm	pulgadas	mm	Referencias según DIN*						FAG	
41,275	1 <sup>5</sup> / <sub>8</sub>		1310K	20310K	21310K	2310K	22310K			
42,863	1 <sup>11</sup> / <sub>16</sub>		1310K	20310K	21310K	2310K	22310K			
44,45	1 <sup>3</sup> / <sub>4</sub>		1310K	20310K	21310K	2310K	22310K			
45			1310K	20310K	21310K	2310K	22310K			
50		60 60	6310	1310	20310	21310	2310	22310		
53,975	2 <sup>1</sup> / <sub>8</sub>		1212K	20212K		2212K	22212K			
55			1212K	20212K		2212K	22212K		222SM55T	
60		70 70	6212	1212	20212	2212	22212			

\* La designación de pedido con referencia según DIN puede tomarse del catálogo WL 41 520 "Rodamientos FAG"

Rodamiento con  
agujero cónico  
y manguito de  
montaje

Rodamiento con  
agujero cilíndrico

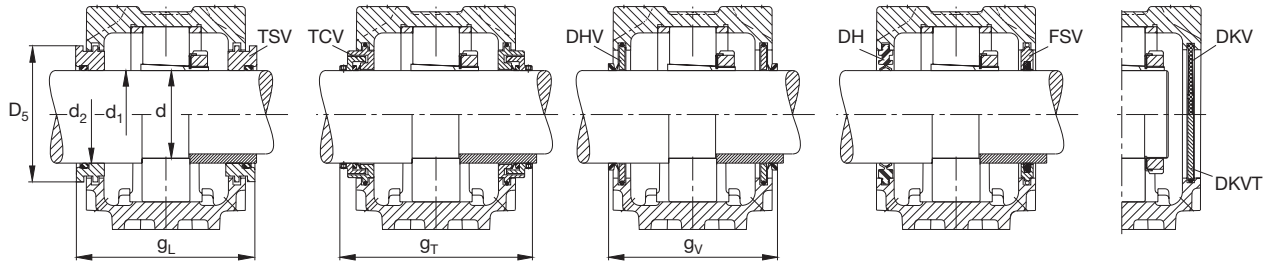

$g_1$	$g_2$	$g_3$	$g_L$	$g_T$	$g_V$	$k$	$m_1$	$n_1$	$m_2$	$n_2$	$n_3$	$n_4$	M DIN 931	M <sub>1</sub> DIN 580	Peso ≈ kg
5	4	12,5	124	148	116 <sup>1)</sup>	48	170	52	200	40	67	94	M12	–	4,9

**Accesorios necesarios**

Manguito de montaje	Tuerca de eje	Chapa de seguridad	Anillo de fijación 2 piezas	Obturación de doble labio	Obturación en V	Anillo laberíntico con junta tórica	Obturación de fieltro	Obturación combinada	Tapa**
FAG	FAG	FAG	FAG	FAG	FAG	FAG	FAG	FAG	FAG
H310.110 H2310.110			FRM110/10,5 FRM110/4	DH610.110 DH610.110	DHV610.110 DHSV610.110	TSV610.110 TSV610.110	FSV610.110 FSV610.110	TCV610.110 TCV610.110	DKV110 DKV110
H310.111 H2310.111			FRM110/10,5 FRM110/4	DH610.110 DH610.110	DHV610.111 DHSV610.111	TSV610.111 TSV610.111	FSV610.111 FSV610.111	TCV610.111 TCV610.111	DKV110 DKV110
H310.112 H2310.112			FRM110/10,5 FRM110/4	DH610 DH610	DHV610 DHSV610	TSV610.112 TSV610.112	FSV610 FSV610	TCV610 TCV610	DKV110 DKV110
H310 H2310			FRM110/10,5 FRM110/4	DH610 DH610	DHV610 DHSV610	TSV610 TSV610	FSV610 FSV610	TCV610 TCV610	DKV110 DKV110
	KM10 KM10	MB10 MB10	FRM110/10,5 FRM110/4	DH310 DH310	DHV310 DHSV310	TSV310 TSV310	FSV310 FSV310		DKV110 DKV110
H212.202 H312.202			FRM110/13 FRM110/10	DH512 DH512	DHV512 DHSV512	TSV512.202 TSV512.202	FSV512.202 FSV512.202	TCV512.202 TCV512.202	DKV110 DKV110
H212 H312			FRM110/13 FRM110/10 FRM110/10	DH512 DH512 DH512	DHV512 DHSV512 DHSV512	TSV512 TSV512 TSV512	FSV512 FSV512 FSV512	TCV512 TCV512 TCV512	DKV110 DKV110 DKV110
	KM12 KM12	MB12 MB12	FRM110/13 FRM110/10	DH212 DH212	DHV212 DHSV212	TSV212 TSV212	FSV212 FSV212		DKV110 DKV110

<sup>1)</sup>  $g_V = 120$  mm con DHV212

\*\* Para temperaturas > 120°C recomendamos tapas DKVT...



# Soportes partidos FAG

para rodamientos con agujero cilíndrico y para rodamientos con agujero cónico y manguito de montaje

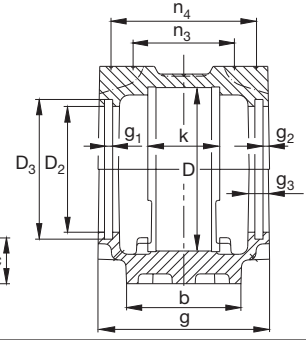
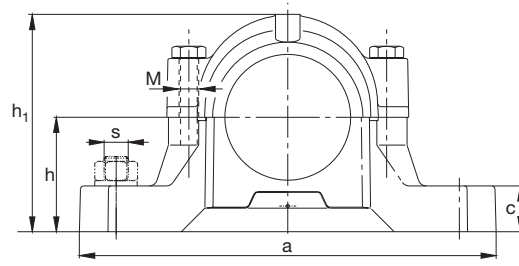
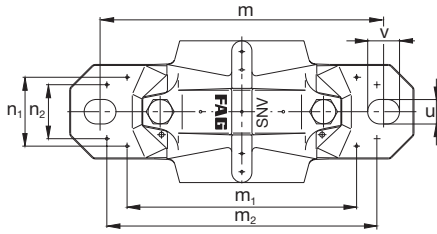

## SNV120

### Dimensiones

D	a	b	c	g	h	m	s	u	v	h <sub>1</sub>	D <sub>2</sub>	D <sub>3</sub>	D <sub>5</sub>	
mm							mm	pulg.	mm					
120	275	80	30	115	80	230	M16	5/8	18	23	155	87	95,5	93,2

### Eje

d <sub>1</sub>	d	d <sub>2</sub>	Rodamientos que ajustan en el soporte						Rodamientos partidos oscilantes de rodillos	
mm	pulgadas	mm	Referencias según DIN*						FAG	
47,625	1 7/8		1311K	20311K	21311K	2311K	22311K			
49,213	1 15/16		1311K	20311K	21311K	2311K	22311K			
50			1311K	20311K	21311K	2311K	22311K			
50,8	2		1311K	20311K	21311K	2311K	22311K			
55		65 65	6311	1311	20311	21311	2311	22311		
55,563	2 3/16		1213K	20213K		2213K	22213K		222S.203	
57,15	2 1/4		1213K	20213K		2213K	22213K		222S.204	
60			1213K	20213K		2213K	22213K			
60,325	2 3/8		1213K	20213K		2213K	22213K			
65		75 75	6213	1213	20213	2213	22213			

\* La designación de pedido con referencia según DIN puede tomarse del catálogo WL 41 520 "Rodamientos FAG"

Rodamiento con  
agujero cónico  
y manguito de  
montaje

Rodamiento con  
agujero cilíndrico

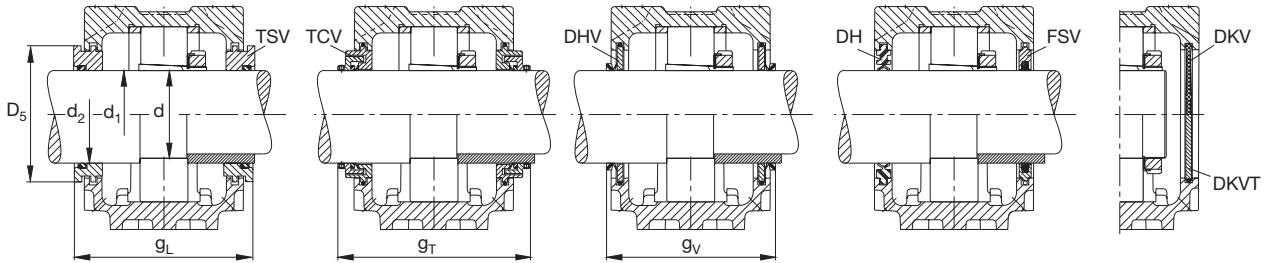

$g_1$	$g_2$	$g_3$	$g_L$	$g_T$	$g_V$	$k$	$m_1$	$n_1$	$m_2$	$n_2$	$n_3$	$n_4$	M DIN 931	M <sub>1</sub> DIN 580	Peso ≈ kg
5	4	12,5	129	153	121 <sup>1)</sup>	51	190	58	220	48	71	99	M12	-	6,1

**Accesorios necesarios**

Manguito de montaje	Tuerca de eje	Chapa de seguridad	Anillo de fijación 2 piezas	Obturación de doble labio	Obturación en V	Anillo laberíntico con junta tórica	Obturación de fieltro	Obturación combinada	Tapa**
FAG	FAG	FAG	FAG	FAG	FAG	FAG	FAG	FAG	FAG
H311.114 H2311.114			FRM120/11 FRM120/4	DH611.114 DH611.114	DHV611.114 DHV611.114	TSV611.114 TSV611.114	FSV611.114 FSV611.114	TCV611.114 TCV611.114	DKV120 DKV120
H311.115 H2311.115			FRM120/11 FRM120/4	DH611 DH611	DHV611.115 DHV611.115	TSV611.115 TSV611.115	FSV611.115 FSV611.115	TCV611.115 TCV611.115	DKV120 DKV120
H311 H2311			FRM120/11 FRM120/4	DH611 DH611	DHV611 DHV611	TSV611 TSV611	FSV611 FSV611	TCV611 TCV611	DKV120 DKV120
H311.200 H2311.200			FRM120/11 FRM120/4	DH611 DH611	DHV611 DHV611	TSV611.200 TSV611.200	FSV611 FSV611	TCV611.200 TCV611.200	DKV120 DKV120
	KM11 KM11	MB11 MB11	FRM120/11 FRM120/4	DH311 DH311	DHV311 DHV311	TSV311 TSV311	FSV311 FSV311		DKV120 DKV120
H213.203 H313.203			FRM120/14 FRM120/10 FRM120/10	DH513.203 DH513.203 DH513.203	DHV513.203 DHV513.203 DHV513.203	TSV513.203 TSV513.203 TSV513.203	FSV513.203 FSV513.203 FSV513.203	TCV513.203 TCV513.203 TCV513.203	DKV120 DKV120 DKV120
H213.204 H313.204			FRM120/14 FRM120/10 FRM120/10	DH513.203 DH513.203 DH513.203	DHV513.204 DHV513.204 DHV513.204	TSV513.204 TSV513.204 TSV513.204	FSV513.204 FSV513.204 FSV513.204	TCV513.204 TCV513.204 TCV513.204	DKV120 DKV120 DKV120
H213 H313			FRM120/14 FRM120/10	DH513 DH513	DHV513 DHV513	TSV513 TSV513	FSV513 FSV513	TCV513 TCV513	DKV120 DKV120
H213.206 H313.206			FRM120/14 FRM120/10	DH513 DH513	DHV513 DHV513	TSV513 TSV513	FSV513 FSV513	TCV513 TCV513	DKV120 DKV120
	KM13 KM13	MB13 MB13	FRM120/14 FRM120/10	DH213 DH213	DHV213 DHV213	TSV213 TSV213	FSV213 FSV213		DKV120 DKV120

<sup>1)</sup>  $g_V = 125$  mm con DHV213

\*\* Para temperaturas > 120°C recomendamos tapas DKVT...

# Soportes partidos FAG

para rodamientos con agujero cilíndrico y para rodamientos con agujero cónico y manguito de montaje

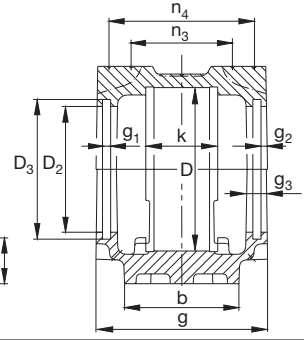
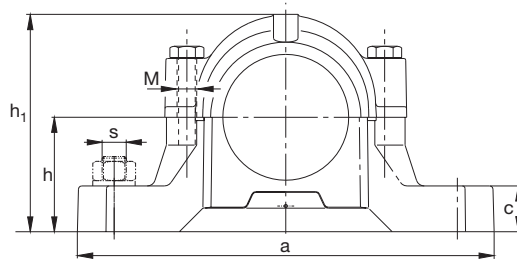
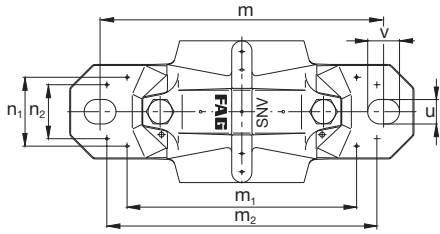

## SNV125

### Dimensiones

D	a	b	c	g	h	m	s	u	v	h <sub>1</sub>	D <sub>2</sub>	D <sub>3</sub>	D <sub>5</sub>	
mm							mm	pulg.	mm					
125	275	80	30	105	80	230	M16	5/8	18	23	158	112	120,5	118,2

### Eje

d<sub>1</sub>  
d

mm

pulgadas

d<sub>2</sub>

mm  
80  
80

### Rodamientos que ajustan en el soporte

Rodamientos no partidos

Referencias según DIN\*

6214 1214 20214

2214

22214

Rodamientos partidos  
oscilantes de rodillos

FAG

\* La designación de pedido con referencia según DIN puede tomarse del catálogo WL 41 520 "Rodamientos FAG"

Rodamiento con  
agujero cónico  
y manguito de  
montaje

Rodamiento con  
agujero cilíndrico

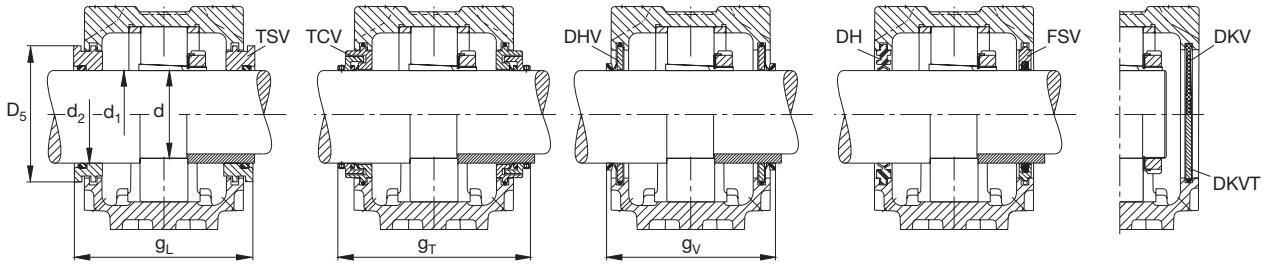

$g_1$	$g_2$	$g_3$	$g_L$	$g_T$	$g_V$	$k$	$m_1$	$n_1$	$m_2$	$n_2$	$n_3$	$n_4$	M DIN 931	M <sub>1</sub> DIN 580	Peso ≈ kg
5	5,25	15	120,3	143	110	39	190	52	220	48	57	86	M12	–	6,5

**Accesorios necesarios**

Manguito de montaje	Tuerca de eje	Chapa de seguridad	Anillo de fijación 2 piezas	Obturación de doble labio	Obturación en V	Anillo laberíntico con junta tórica	Obturación de fieltro	Obturación combinada	Tapa**
FAG	FAG	FAG	FAG	FAG	FAG	FAG	FAG	FAG	FAG
	KM14 KM14	MB14 MB14	FRM125/7,5 FRM125/4	DH214 DH214	DHV214 DHSV214	TSV214 TSV214	FSV214 FSV214	TCV214 TCV214	DKV150 DKV150

\*\* Para temperaturas > 120°C recomendamos tapas DKVT...

# Soportes partidos FAG

para rodamientos con agujero cilíndrico y para rodamientos con agujero cónico y manguito de montaje

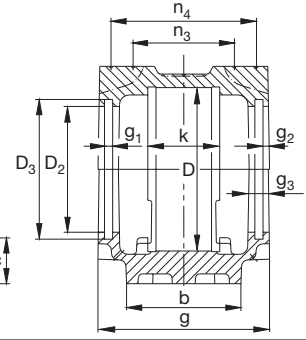
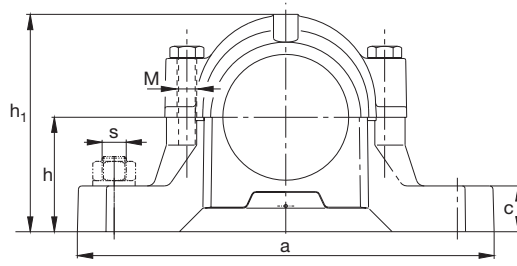
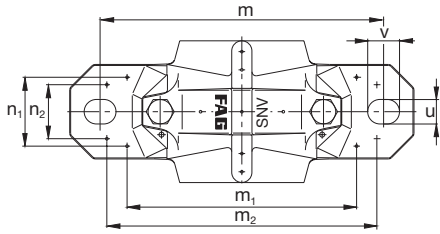

## SNV130

### Dimensiones

D	a	b	c	g	h	m	s	u	v	h <sub>1</sub>	D <sub>2</sub>	D <sub>3</sub>	D <sub>5</sub>	
mm							mm	pulg.	mm					
130	280	80	30	120	80	230	M16	5/8	18	23	161	102,5	111	108,7

### Eje

d<sub>1</sub>  
d

pulgadas

d<sub>2</sub>

mm

### Rodamientos que ajustan en el soporte

Rodamientos no partidos

Referencias según DIN\*

Rodamientos partidos oscilantes de rodillos

FAG

53,975

2<sup>1</sup>/<sub>8</sub>

1312K

20312K

21312K

2312K

22312K

55

1312K

20312K

21312K

2312K

22312K

60

70  
70

6312

1312

20312

21312

2312

22312

61,913

2<sup>7</sup>/<sub>16</sub>

1215K

20215K

2215K

22215K

222S.207

63,5

2<sup>1</sup>/<sub>2</sub>

1215K

20215K

2215K

22215K

222S.208

65

1215K

20215K

2215K

22215K

222SM65T

66,675

2<sup>5</sup>/<sub>8</sub>

1215K

20215K

2215K

22215K

75

85  
85

6215

1215

20215

2215

22215

\* La designación de pedido con referencia según DIN puede tomarse del catálogo WL 41 520 "Rodamientos FAG"

Rodamiento con  
agujero cónico  
y manguito de  
montaje

Rodamiento con  
agujero cilíndrico

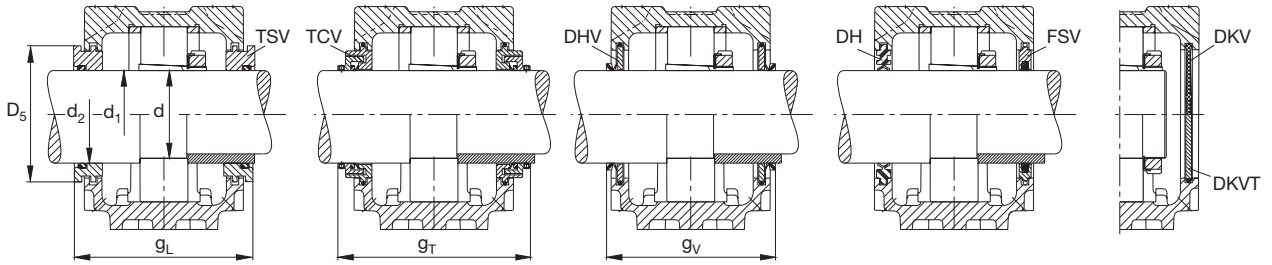

$g_1$	$g_2$	$g_3$	$g_L$	$g_T$	$g_V$	$k$	$m_1$	$n_1$	$m_2$	$n_2$	$n_3$	$n_4$	M DIN 931	M <sub>1</sub> DIN 580	Peso ≈ kg
5	4	12,5	134	158	126 <sup>1)</sup>	56	190	60	220	48	76	104	M12	–	6,8

**Accesorios necesarios**

Manguito de montaje	Tuerca de eje	Chapa de seguridad	Anillo de fijación 2 piezas	Obturbación de doble labio	Obturbación en V	Anillo laberíntico con junta tórica	Obturbación de fieltro	Obturbación combinada	Tapa**
FAG	FAG	FAG	FAG	FAG	FAG	FAG	FAG	FAG	FAG
H312.202 H2312.202			FRM130/12,5 FRM130/5	DH612 DH612	DHV612 DHV612	TSV612.202 TSV612.202	FSV612.202 FSV612.202	TCV612.202 TCV612.202	DKV130 DKV130
H312 H2312			FRM130/12,5 FRM130/5	DH612 DH612	DHV612 DHV612	TSV612 TSV612	FSV612 FSV612	TCV612 TCV612	DKV130 DKV130
	KM12 KM12	MB12 MB12	FRM130/12,5 FRM130/5	DH312 DH312	DHV312 DHV312	TSV312 TSV312	FSV312 FSV312	TCV312 TCV312	DKV130 DKV130
H215.207 H315.207			FRM130/15,5 FRM130/12,5 FRM130/12,5	DH515.207 DH515.207 DH515.207	DHV515.207 DHV515.207 DHV515.207	TSV515.207 TSV515.207 TSV515.207	FSV515.207 FSV515.207 FSV515.207	TCV515.207 TCV515.207 TCV515.207	DKV130 DKV130 DKV130
H215.208 H315.208			FRM130/15,5 FRM130/12,5 FRM130/12,5	DH515.207 DH515.207 DH515.207	DHV515.208 DHV515.208 DHV515.208	TSV515.208 TSV515.208 TSV515.208	FSV515.208 FSV515.208 FSV515.208	TCV515.208 TCV515.208 TCV515.208	DKV130 DKV130 DKV130
H215 H315			FRM130/15,5 FRM130/12,5 FRM130/12,5	DH515 DH515 DH515	DHV515 DHV515 DHV515	TSV515 TSV515 TSV515	FSV515 FSV515 FSV515	TCV515 TCV515 TCV515	DKV130 DKV130 DKV130
H215.210 H315.210			FRM130/15,5 FRM130/12,5	DH515 DH515	DHV515.210 DHV515.210	TSV515.210 TSV515.210	FSV515.210 FSV515.210	TCV515.210 TCV515.210	DKV130 DKV130
	KM15 KM15	MB15 MB15	FRM130/15,5 FRM130/12,5	DH215 DH215	DHV215 DHV215	TSV215 TSV215	FSV215 FSV215		DKV130 DKV130

<sup>1)</sup>  $g_V = 130$  mm con DHV312 y DHV215

\*\* Para temperaturas > 120°C recomendamos tapas DKVT...

# Soportes partidos FAG

para rodamientos con agujero cilíndrico y para rodamientos con agujero cónico y manguito de montaje

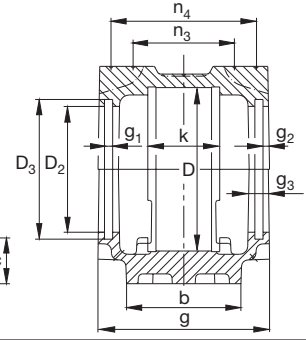
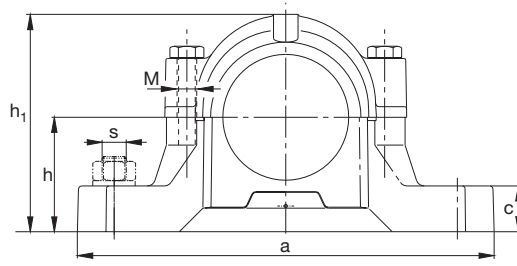
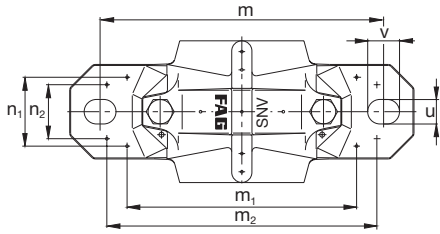

## SNV140

### Dimensiones

D	a	b	c	g	h	m	s	u	v	h <sub>1</sub>	D <sub>2</sub>	D <sub>3</sub>	D <sub>5</sub>	
mm							mm	pulg.	mm					
140	315	90	32	135	95	260	M20	3/4	22	27	183	108	116,5	114,2

Eje d <sub>1</sub> d		d <sub>2</sub>	Rodamientos que ajustan en el soporte Rodamientos no partidos						Rodamientos partidos oscilantes de rodillos	
mm	pulgadas	mm	Referencias según DIN*						FAG	
55,563	2 <sup>3</sup> / <sub>16</sub>		1313K	20313K	21313K	2313K	22313K			
57,15	2 <sup>1</sup> / <sub>4</sub>		1313K	20313K	21313K	2313K	22313K			
60			1313K	20313K	21313K	2313K	22313K			
60,325	2 <sup>3</sup> / <sub>8</sub>		1313K	20313K	21313K	2313K	22313K			
65		75 75	6313	1313	20313	21313	2313	22313		
68,263	2 <sup>11</sup> / <sub>16</sub>		1216K	20216K		2216K	22216K			222S.211
69,85	2 <sup>3</sup> / <sub>4</sub>		1216K	20216K		2216K	22216K			
70			1216K	20216K		2216K	22216K			222SM70T
73,025	2 <sup>7</sup> / <sub>8</sub>		1216K	20216K		2216K	22216K			
80		90 90	6216	1216	20216	2216	22216			

\* La designación de pedido con referencia según DIN puede tomarse del catálogo WL 41 520 "Rodamientos FAG"

Rodamiento con  
agujero cónico  
y manguito de  
montaje

Rodamiento con  
agujero cilíndrico

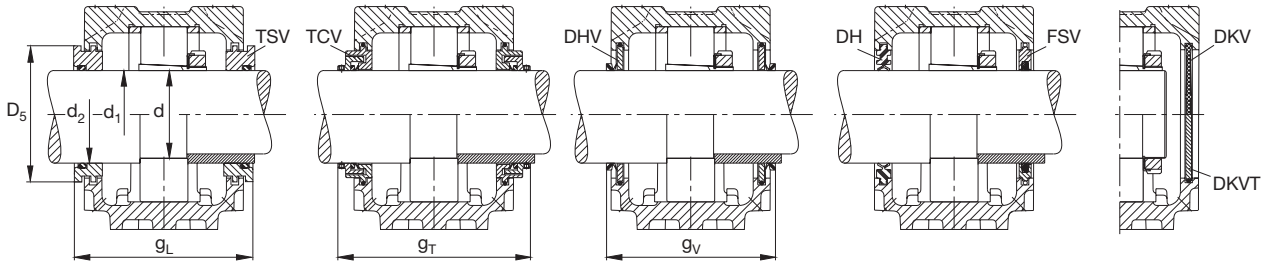

$g_1$	$g_2$	$g_3$	$g_L$	$g_T$	$g_V$	$k$	$m_1$	$n_1$	$m_2$	$n_2$	$n_3$	$n_4$	M DIN 931	$M_1$ DIN 580	Peso ≈ kg
5	5,25	15	150,3	172 <sup>1)</sup>	139 <sup>2)</sup>	58	210	65	252	52	81	117	M12	–	9,3

**Accesorios necesarios**

Manguito de montaje	Tuerca de eje	Chapa de seguridad	Anillo de fijación 2 piezas	Obturación de doble labio	Obturación en V	Anillo laberíntico con junta tórica	Obturación de fieltro	Obturación combinada	Tapa**
FAG	FAG	FAG	FAG	FAG	FAG	FAG	FAG	FAG	FAG
H313.203 H2313.203			FRM140/12,5 FRM140/5	DH613.203 DH613.203	DHV613.203 DHV613.203	TSV613.203 TSV613.203	FSV613.203 FSV613.203	TCV613.203 TCV613.203	DKV140 DKV140
H313.204 H2313.204			FRM140/12,5 FRM140/5	DH613.203 DH613.203	DHV613.204 DHV613.204	TSV613.204 TSV613.204	FSV613.204 FSV613.204	TCV613.204 TCV613.204	DKV140 DKV140
H313 H2313			FRM140/12,5 FRM140/5	DH613 DH613	DHV613 DHV613	TSV613 TSV613	FSV613 FSV613	TCV613 TCV613	DKV140 DKV140
H313.206 H2313.206			FRM140/12,5 FRM140/5	DH613 DH613	DHV613 DHV613	TSV613 TSV613	FSV613 FSV613	TCV613 TCV613	DKV140 DKV140
	KM13 KM13	MB13 MB13	FRM140/12,5 FRM140/5	DH313 DH313	DHV313 DHV313	TSV313 TSV313	FSV313 FSV313	TCV313 TCV313	DKV140 DKV140
H216.211 H316.211			FRM140/16 FRM140/12,5 FRM140/12,5	DH516.211 DH516.211 DH516.211	DHV516.211 DHV516.211 DHV516.211	TSV516.211 TSV516.211 TSV516.211	FSV516.211 FSV516.211 FSV516.211	TCV516.211 TCV516.211 TCV516.211	DKV140 DKV140 DKV140
H216.212 H316.212			FRM140/16 FRM140/12,5	DH516 DH516	DHV516 DHV516	TSV516 TSV516	FSV516 FSV516	TCV516 TCV516	DKV140 DKV140
H216 H316			FRM140/16 FRM140/12,5 FRM140/12,5	DH516 DH516 DH516	DHV516 DHV516 DHV516	TSV516 TSV516 TSV516	FSV516 FSV516 FSV516	TCV516 TCV516 TCV516	DKV140 DKV140 DKV140
H216.214 H316.214			FRM140/16 FRM140/12,5	DH516.214 DH516.214	DHV516.214 DHV516.214	TSV516.214 TSV516.214	FSV516.214 FSV516.214	TCV516.214 TCV516.214	DKV140 DKV140
	KM16 KM16	MB16 MB16	FRM140/16 FRM140/12,5	DH216 DH216	DHV216 DHV216	TSV216 TSV216	FSV216 FSV216		DKV140 DKV140

<sup>1)</sup>  $g_T = 176$  mm con TCV516.211, TCV516, TCV516.214;  
 $g_T = 175,5$  mm con TCV313  
<sup>2)</sup>  $g_V = 143$  mm con DHV516.211, DHV516, DHV516.214  
 $g_V = 142,5$  mm con DHV313 y DHV216

\*\* Para temperaturas > 120°C recomendamos tapas DKVT...



# Soportes partidos FAG

para rodamientos con agujero cilíndrico y para rodamientos con agujero cónico y manguito de montaje

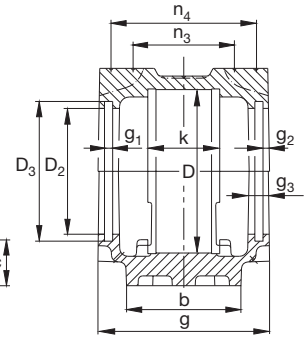
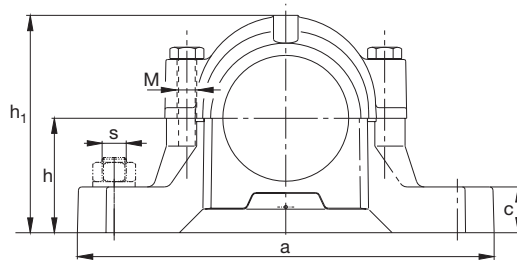
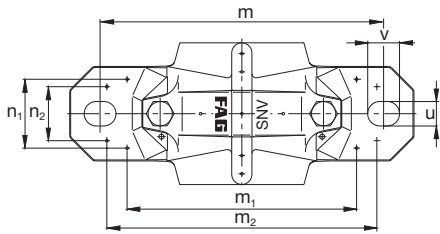

## SNV150

### Dimensiones

D	a	b	c	g	h	m	s	u	v	h <sub>1</sub>	D <sub>2</sub>	D <sub>3</sub>	D <sub>5</sub>	
mm							mm	pulg.	mm					
150	320	90	32	140	95	260	M20	3/4	22	27	189	112	120,5	118,2

Eje d <sub>1</sub> d		d <sub>2</sub>	Rodamientos que ajustan en el soporte Rodamientos no partidos						Rodamientos partidos oscilantes de rodillos				
mm	pulgadas	mm	Referencias según DIN*						FAG				
70		80 80	6314	1314	20314	21314		2314	22314				
74,613	2 <sup>15</sup> / <sub>16</sub>			1217K	20217K			2217K	22217K			222S.215	
75				1217K	20217K			2217K	22217K			222SM75T	
76,2	3			1217K	20217K			2217K	22217K			222S.300	
85		95 95	6217	1217	20217			2217	22217				

\* La designación de pedido con referencia según DIN puede tomarse del catálogo WL 41 520 "Rodamientos FAG"

Rodamiento con  
agujero cónico  
y manguito de  
montaje

Rodamiento con  
agujero cilíndrico

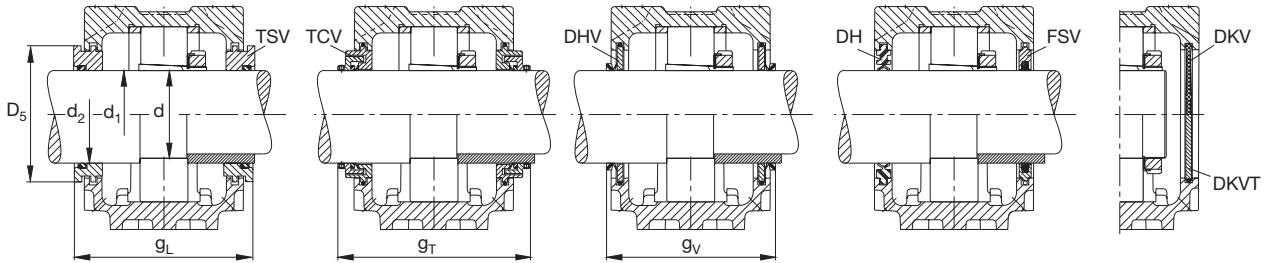

g <sub>1</sub>	g <sub>2</sub>	g <sub>3</sub>	g <sub>L</sub>	g <sub>T</sub>	g <sub>V</sub>	k	m <sub>1</sub>	n <sub>1</sub>	m <sub>2</sub>	n <sub>2</sub>	n <sub>3</sub>	n <sub>4</sub>	M DIN 931	M <sub>1</sub> DIN 580	Peso ≈ kg
5	5,25	15	155,3	181 <sup>1)</sup>	148 <sup>2)</sup>	61	210	66	252	52	85	122	M12	–	9,9

**Accesorios necesarios**

Manguito de montaje	Tuerca de eje	Chapa de seguridad	Anillo de fijación 2 piezas	Obturación de doble labio	Obturación en V	Anillo laberíntico con junta tórica	Obturación de fieltro	Obturación combinada	Tapa**
FAG	FAG	FAG	FAG	FAG	FAG	FAG	FAG	FAG	FAG
	KM14	MB14	FRM150/13	DH214	DHV214	TSV214	FSV214	TCV214	DKV150
	KM14	MB14	FRM150/5	DH214	DHV214	TSV214	FSV214	TCV214	DKV150
H217.215			FRM150/16,5	DH517	DHV517	TSV517	FSV517	TCV517	DKV150
H317.215			FRM150/12,5	DH517	DHV517	TSV517	FSV517	TCV517	DKV150
			FRM150/12,5	DH517	DHV517	TSV517	FSV517	TCV517	DKV150
H217			FRM150/16,5	DH517	DHV517	TSV517	FSV517	TCV517	DKV150
H317			FRM150/12,5	DH517	DHV517	TSV517	FSV517	TCV517	DKV150
			FRM150/12,5	DH517	DHV517	TSV517	FSV517	TCV517	DKV150
H217.300			FRM150/16,5	DH517	DHV517.300	TSV517.300	FSV517.300	TCV517.300	DKV150
H317.300			FRM150/12,5	DH517	DHV517.300	TSV517.300	FSV517.300	TCV517.300	DKV150
			FRM150/12,5	DH517	DHV517.300	TSV517.300	FSV517.300	TCV517.300	DKV150
	KM17	MB17	FRM150/16,5	DH217	DHV217	TSV217	FSV217		DKV150
	KM17	MB17	FRM150/12,5	DH217	DHV217	TSV217	FSV217		DKV150

<sup>1)</sup> g<sub>T</sub> = 180,5 mm con TCV214  
<sup>2)</sup> g<sub>V</sub> = 147,5 mm con DHV214;  
g<sub>V</sub> = 137,5 mm con DHV217

\*\* Para temperaturas > 120°C recomendamos tapas DKVT...

# Soportes partidos FAG

para rodamientos con agujero cilíndrico y para rodamientos con agujero cónico y manguito de montaje

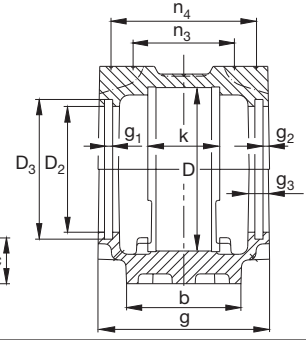
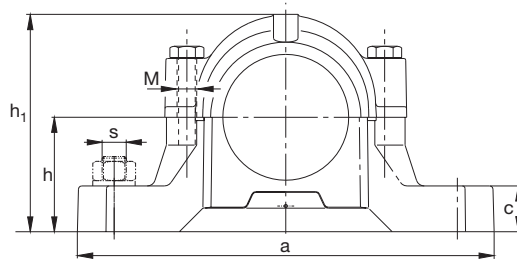
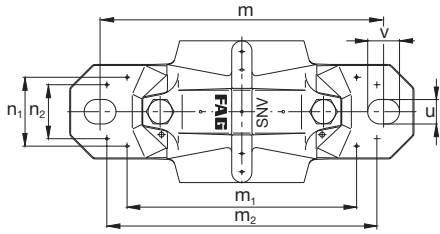

## SNV160

### Dimensiones

D	a	b	c	g	h	m	s	u	v	h <sub>1</sub>	D <sub>2</sub>	D <sub>3</sub>	D <sub>5</sub>	
mm							mm	pulg.	mm					
160	345	100	35	145	100	290	M20	3/4	22	27	201	120	128,5	125,7

Eje d <sub>1</sub> d		d <sub>2</sub>	Rodamientos que ajustan en el soporte Rodamientos no partidos						Rodamientos partidos oscilantes de rodillos				
mm	pulgadas	mm	Referencias según DIN*						FAG				
61,913	2 <sup>7</sup> / <sub>16</sub>		1315K	20315K	21315K	2315K	22315K						
63,5	2 <sup>1</sup> / <sub>2</sub>		1315K	20315K	21315K	2315K	22315K						
65			1315K	20315K	21315K	2315K	22315K						
66,675	2 <sup>5</sup> / <sub>8</sub>		1315K	20315K	21315K	2315K	22315K						
75		85 85	6315	1315	20315	21315	2315	22315					
79,375	3 <sup>1</sup> / <sub>8</sub>		1218K	20218K		2218K	22218K				23218K		
80			1218K	20218K		2218K	22218K				23218K	222SM80T	
80,963	3 <sup>3</sup> / <sub>16</sub>		1218K	20218K		2218K	22218K				23218K	222S.303	
82,55	3 <sup>1</sup> / <sub>4</sub>		1218K	20218K		2218K	22218K				23218K	222S.304	
90		100 100 100	6218	1218	20218	2218	22218				23218		

\* La designación de pedido con referencia según DIN puede tomarse del catálogo WL 41 520 "Rodamientos FAG"

Rodamiento con  
agujero cónico  
y manguito de  
montaje

Rodamiento con  
agujero cilíndrico

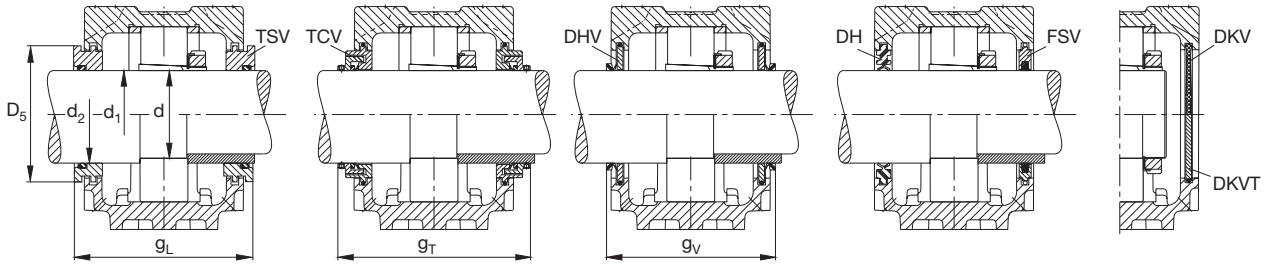

$g_1$	$g_2$	$g_3$	$g_L$	$g_T$	$g_V$	$k$	$m_1$	$n_1$	$m_2$	$n_2$	$n_3$	$n_4$	M DIN 931	M <sub>1</sub> DIN 580	Peso ≈ kg
5	5,25	15	160,3	182 <sup>1)</sup>	149 <sup>2)</sup>	65	240	72	280	58	90	127	M16	-	12,8

**Accesorios necesarios**

Manguito de montaje	Tuerca de eje	Chapa de seguridad	Anillo de fijación 2 piezas	Obturación de doble labio	Obturación en V	Anillo laberíntico con junta tórica	Obturación de fieltro	Obturación combinada	Tapa**
FAG	FAG	FAG	FAG	FAG	FAG	FAG	FAG	FAG	FAG
H315.207 H2315.207			FRM160/14 FRM160/5	DH615.207 DH615.207	DHV615.207 DHV615.207	TSV615.207 TSV615.207	FSV615.207 FSV615.207	TCV615.207 TCV615.207	DKV160 DKV160
H315.208 H2315.208			FRM160/14 FRM160/5	DH615.207 DH615.207	DHV615.208 DHV615.208	TSV615.208 TSV615.208	FSV615.208 FSV615.208	TCV615.208 TCV615.208	DKV160 DKV160
H315 H2315			FRM160/14 FRM160/5	DH615 DH615	DHV615 DHV615	TSV615 TSV615	FSV615 FSV615	TCV615 TCV615	DKV160 DKV160
H315.210 H2315.210			FRM160/14 FRM160/5	DH615 DH615	DHV615.210 DHV615.210	TSV615.210 TSV615.210	FSV615.210 FSV615.210	TCV615.210 TCV615.210	DKV160 DKV160
	KM15 KM15	MB15 MB15	FRM160/14 FRM160/5	DH315 DH315	DHV315 DHV315	TSV315 TSV315	FSV315 FSV315	TCV315 TCV315	DKV160 DKV160
H218.302 H318.302 H2318.302			FRM160/17,5 FRM160/12,5 FRM160/6,3	DH518 DH518 DH518	DHV518 DHV518 DHV518	TSV518.302 TSV518.302 TSV518.302	FSV518 FSV518 FSV518	TCV518.302 TCV518.302 TCV518.302	DKV160 DKV160 DKV160
H218 H318			FRM160/17,5 FRM160/12,5 FRM160/12,5	DH518 DH518 DH518	DHV518 DHV518 DHV518	TSV518 TSV518 TSV518	FSV518 FSV518 FSV518	TCV518 TCV518 TCV518	DKV160 DKV160 DKV160
H2318			FRM160/6,3	DH518	DHV518	TSV518	FSV518	TCV518	DKV160
H218.303 H318.303			FRM160/17,5 FRM160/12,5	DH518 DH518	DHV518.303 DHV518.303	TSV518.303 TSV518.303	FSV518.303 FSV518.303	TCV518.303 TCV518.303	DKV160 DKV160
H2318.303			FRM160/12,5 FRM160/6,3	DH518 DH518	DHV518.303 DHV518.303	TSV518.303 TSV518.303	FSV518.303 FSV518.303	TCV518.303 TCV518.303	DKV160 DKV160
H218.304 H318.304			FRM160/17,5 FRM160/12,5	DH518.304 DH518.304	DHV518.304 DHV518.304	TSV518.304 TSV518.304	FSV518.304 FSV518.304	TCV518.304 TCV518.304	DKV160 DKV160
H2318.304			FRM160/12,5 FRM160/6,3	DH518.304 DH518.304	DHV518.304 DHV518.304	TSV518.304 TSV518.304	FSV518.304 FSV518.304	TCV518.304 TCV518.304	DKV160 DKV160
	KM18 KM18 KM18	MB18 MB18 MB18	FRM160/17,5 FRM160/12,5 FRM160/6,3	DH218 DH218 DH218	DHV218 DHV218 DHV218	TSV218 TSV218 TSV218	FSV218 FSV218 FSV218		DKV160 DKV160 DKV160

<sup>1)</sup>  $g_T$  = 186 mm con TCV518.302, TCV518, TCV518.303, TCV518.304;

$g_T$  = 185,5 mm con TCV315

<sup>2)</sup>  $g_V$  = 153 mm con DHV518, DHV518.303, DHV518.304;

$g_V$  = 152,5 mm con DHV315 y DHV218

\*\* Para temperaturas > 120°C recomendamos tapas DKVT...

# Soportes partidos FAG

para rodamientos con agujero cilíndrico y para rodamientos con agujero cónico y manguito de montaje

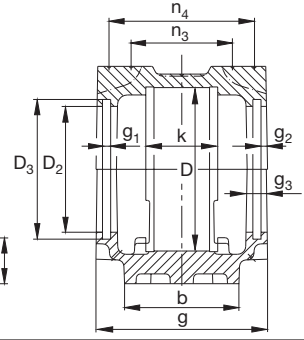
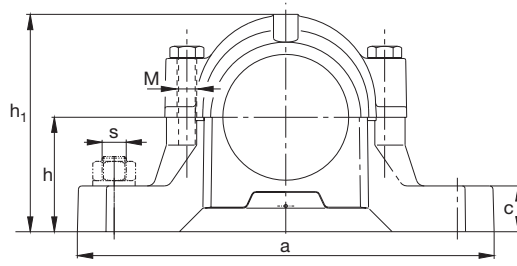
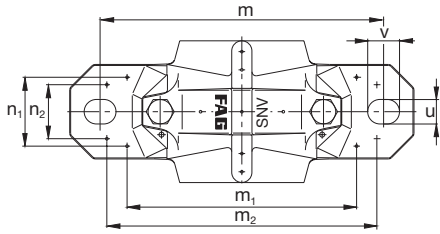

## SNV170

### Dimensiones

D	a	b	c	g	h	m	s	u	v	h <sub>1</sub>	D <sub>2</sub>	D <sub>3</sub>	D <sub>5</sub>	
mm							mm	pulg.	mm					
170	345	100	35	150	112	290	M20	<sup>3</sup> / <sub>4</sub>	22	27	219	131	141	138,2

### Eje

d<sub>1</sub>  
d

d<sub>2</sub>

### Rodamientos que ajustan en el soporte

Rodamientos no partidos

Rodamientos partidos oscilantes de rodillos

mm

pulgadas

mm

Referencias según DIN\*

FAG

68,263	2 <sup>11</sup> / <sub>16</sub>					1316K	20316K	21316K		2316K	22316K		
69,85	2 <sup>3</sup> / <sub>4</sub>					1316K	20316K	21316K		2316K	22316K		
70						1316K	20316K	21316K		2316K	22316K		
73,025	2 <sup>7</sup> / <sub>8</sub>					1316K	20316K	21316K		2316K	22316K		
80		90 90			6316	1316	20316	21316		2316	22316		
85						1219K	20219K			2219K	22219K		222SM85T
85,725	3 <sup>3</sup> / <sub>8</sub>					1219K	20219K			2219K	22219K		
95			110 110		6219	1219	20219			2219	22219		

\* La designación de pedido con referencia según DIN puede tomarse del catálogo WL 41 520 "Rodamientos FAG"

Rodamiento con  
agujero cónico  
y manguito de  
montaje

Rodamiento con  
agujero cilíndrico

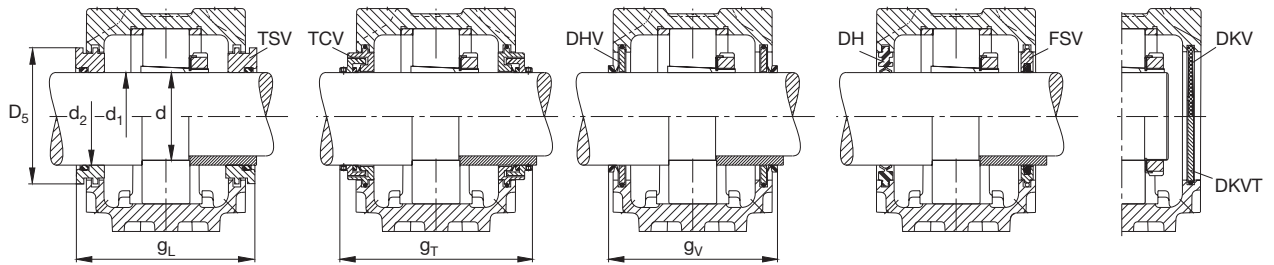

$g_1$	$g_2$	$g_3$	$g_L$	$g_T$	$g_V$	$k$	$m_1$	$n_1$	$m_2$	$n_2$	$n_3$	$n_4$	M DIN 931	$M_1$ DIN 580	Peso ≈ kg
6	5,25	16	167,3	193 <sup>1)</sup>	158 <sup>2)</sup>	68	240	74	280	58	93	132	M16	–	14,4

**Accesorios necesarios**

Manguito de montaje	Tuerca de eje	Chapa de seguridad	Anillo de fijación 2 piezas	Obturación de doble labio	Obturación en V	Anillo laberíntico con junta tórica	Obturación de fieltro	Obturación combinada	Tapa**
FAG	FAG	FAG	FAG	FAG	FAG	FAG	FAG	FAG	FAG
H316.211 H2316.211			FRM170/14,5 FRM170/5	DH616.211 DH616.211	DHV616.211 DHV616.211	TSV616.211 TSV616.211	FSV616.211 FSV616.211	TCV616.211 TCV616.211	DKV170 DKV170
H316.212 H2316.212			FRM170/14,5 FRM170/5	DH616 DH616	DHV616 DHV616	TSV616 TSV616	FSV616 FSV616	TCV616 TCV616	DKV170 DKV170
H316 H2316			FRM170/14,5 FRM170/5	DH616 DH616	DHV616 DHV616	TSV616 TSV616	FSV616 FSV616	TCV616 TCV616	DKV170 DKV170
H316.214 H2316.214			FRM170/14,5 FRM170/5	DH616.214 DH616.214	DHV616.214 DHV616.214	TSV616.214 TSV616.214	FSV616.214 FSV616.214	TCV616.214 TCV616.214	DKV170 DKV170
	KM16 KM16	MB16 MB16	FRM170/14,5 FRM170/5	DH316 DH316	DHV316 DHV316	TSV316 TSV316	FSV316 FSV316	TCV316 TCV316	DKV170 DKV170
H219 H319			FRM170/18 FRM170/12,5 FRM170/12,5	DH519 DH519 DH519	DHV519 DHV519 DHV519	TSV519 TSV519 TSV519	FSV519 FSV519 FSV519	TCV519 TCV519 TCV519	DKV170 DKV170 DKV170
H219.306 H319.306			FRM170/18 FRM170/12,5	DH519 DH519	DHV519 DHV519	TSV519.306 TSV519.306	FSV519 FSV519	TCV519.306 TCV519.306	DKV170 DKV170
	KM19 KM19	MB19 MB19	FRM170/18 FRM170/12,5	DH219 DH219	DHV219 DHV219	TSV219 TSV219	FSV219 FSV219		DKV170 DKV170

<sup>1)</sup>  $g_T = 192,5$  mm con TCV316  
<sup>2)</sup>  $g_V = 157,5$  mm con DHV316  
 $g_V = 160,5$  mm con DHV219

\*\* Para temperaturas > 120°C recomendamos tapas DKVT...

# Soportes partidos FAG

para rodamientos con agujero cilíndrico y para rodamientos con agujero cónico y manguito de montaje

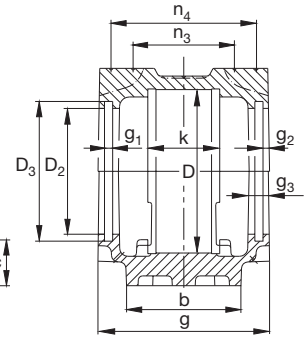
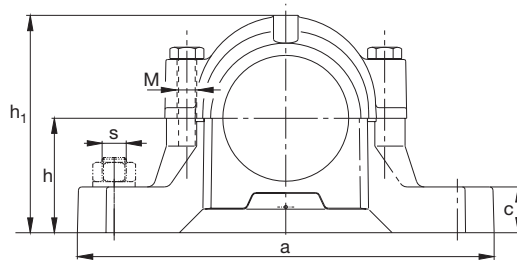
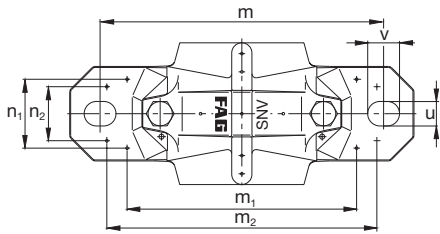

## SNV180

### Dimensiones

D	a	b	c	g	h	m	s	u	v	h <sub>1</sub>	D <sub>2</sub>	D <sub>3</sub>	D <sub>5</sub>	
mm							mm	pulg.	mm					
180	380	110	40	160	112	320	M24	7/8	26	32	223	137,5	147,5	144,7

Eje d <sub>1</sub> d		d <sub>2</sub>	Rodamientos que ajustan en el soporte Rodamientos no partidos						Rodamientos partidos oscilantes de rodillos				
mm	pulgadas	mm	Referencias según DIN*						FAG				
74,613	2 <sup>15</sup> / <sub>16</sub>		1317K	20317K	21317K	2317K	22317K						
75			1317K	20317K	21317K	2317K	22317K						
76,2	3		1317K	20317K	21317K	2317K	22317K						
85		95 95	6317	1317	20317	21317	2317	22317					
87,313	3 <sup>7</sup> / <sub>16</sub>		1220K	20220K		2220K	22220K				23220K	222S.307	
88,9	3 <sup>1</sup> / <sub>2</sub>		1220K	20220K		2220K	22220K				23220K	222S.308	
90			1220K	20220K		2220K	22220K				23220K	222SM90T	
92,075	3 <sup>5</sup> / <sub>8</sub>		1220K	20220K		2220K	22220K				23220K		
93,663	3 <sup>11</sup> / <sub>16</sub>		1220K	20220K		2220K	22220K				23220K		
100		115 115 115	6220	1220	20220	2220	22220				23220		

\* La designación de pedido con referencia según DIN puede tomarse del catálogo WL 41 520 "Rodamientos FAG"

Rodamiento con  
agujero cónico  
y manguito de  
montaje

Rodamiento con  
agujero cilíndrico

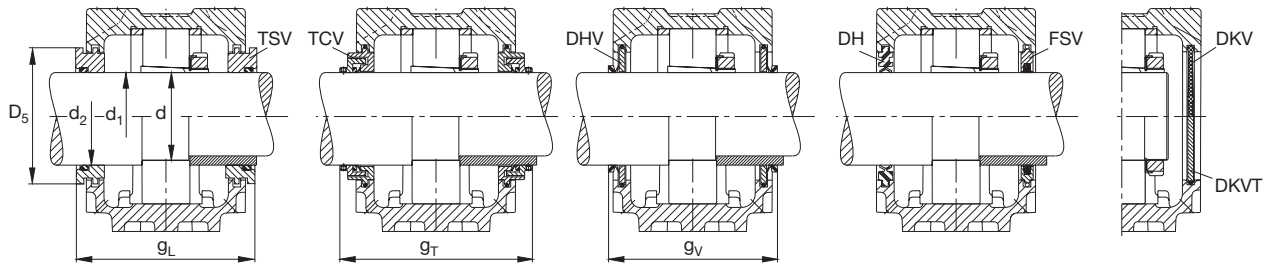

$g_1$	$g_2$	$g_3$	$g_L$	$g_T$	$g_V$	$k$	$m_1$	$n_1$	$m_2$	$n_2$	$n_3$	$n_4$	M DIN 931	M <sub>1</sub> DIN 580	Peso ≈ kg
6	5,25	16	177,3	203 <sup>1)</sup>	168 <sup>2)</sup>	70	261	80	300	66	99	142	M20	–	17

**Accesorios necesarios**

Manguito de montaje	Tuerca de eje	Chapa de seguridad	Anillo de fijación 2 piezas	Obturación de doble labio	Obturación en V	Anillo laberíntico con junta tórica	Obturación de fieltro	Obturación combinada	Tapa**
FAG	FAG	FAG	FAG	FAG	FAG	FAG	FAG	FAG	FAG
H317.215 H2317.215			FRM180/14,5 FRM180/5	DH617 DH617	DHV617 DHV617	TSV617 TSV617	FSV617 FSV617	TCV617 TCV617	DKV180 DKV180
H317 H2317			FRM180/14,5 FRM180/5	DH617 DH617	DHV617 DHV617	TSV617 TSV617	FSV617 FSV617	TCV617 TCV617	DKV180 DKV180
H317.300 H2317.300			FRM180/14,5 FRM180/5	DH617 DH617	DHV617.300 DHV617.300	TSV617.300 TSV617.300	FSV617.300 FSV617.300	TCV617.300 TCV617.300	DKV180 DKV180
	KM17 KM17	MB17 MB17	FRM180/14,5 FRM180/5	DH317 DH317	DHV317 DHV317	TSV317 TSV317	FSV317 FSV317	TCV317 TCV317	DKV180 DKV180
H220.307 H320.307			FRM180/18 FRM180/12	DH520.307 DH520.307	DHV520.307 DHV520.307	TSV520.307 TSV520.307	FSV520.307 FSV520.307	TCV520.307 TCV520.307	DKV180 DKV180
H2320.307			FRM180/12 FRM180/4,85	DH520.307 DH520.307	DHV520.307 DHV520.307	TSV520.307 TSV520.307	FSV520.307 FSV520.307	TCV520.307 TCV520.307	DKV180 DKV180
H220.308 H320.308			FRM180/18 FRM180/12	DH520 DH520	DHV520 DHV520	TSV520.308 TSV520.308	FSV520.308 FSV520.308	TCV520.308 TCV520.308	DKV180 DKV180
H2320.308			FRM180/12 FRM180/4,85	DH520 DH520	DHV520 DHV520	TSV520.308 TSV520.308	FSV520.308 FSV520.308	TCV520.308 TCV520.308	DKV180 DKV180
H220 H320			FRM180/18 FRM180/12	DH520 DH520	DHV520 DHV520	TSV520 TSV520	FSV520 FSV520	TCV520 TCV520	DKV180 DKV180
H2320			FRM180/12 FRM180/4,85	DH520 DH520	DHV520 DHV520	TSV520 TSV520	FSV520 FSV520	TCV520 TCV520	DKV180 DKV180
H220.310 H320.310 H2320.310			FRM180/18 FRM180/12 FRM180/4,85	DH520.310 DH520.310 DH520.310	DHV520.310 DHV520.310 DHV520.310	TSV520.310 TSV520.310 TSV520.310	FSV520.310 FSV520.310 FSV520.310	TCV520.310 TCV520.310 TCV520.310	DKV180 DKV180 DKV180
H220.311 H320.311 H2320.311			FRM180/18 FRM180/12 FRM180/4,85	DH520.310 DH520.310 DH520.310	DHV520.311 DHV520.311 DHV520.311	TSV520.311 TSV520.311 TSV520.311	FSV520.311 FSV520.311 FSV520.311	TCV520.311 TCV520.311 TCV520.311	DKV180 DKV180 DKV180
	KM20 KM20 KM20	MB20 MB20 MB20	FRM180/18 FRM180/12 FRM180/4,85	DH220 DH220 DH220	DHV220 DHV220 DHV220	TSV220 TSV220 TSV220	FSV220 FSV220 FSV220		DKV180 DKV180 DKV180

<sup>1)</sup>  $g_T = 202,5$  mm con TCV317

<sup>2)</sup>  $g_V = 167,5$  mm con DHV317  
 $g_V = 170,5$  mm con DHV220

\*\* Para temperaturas > 120°C recomendamos tapas DKVT...



# Soportes partidos FAG

para rodamientos con agujero cilíndrico y para rodamientos con agujero cónico y manguito de montaje

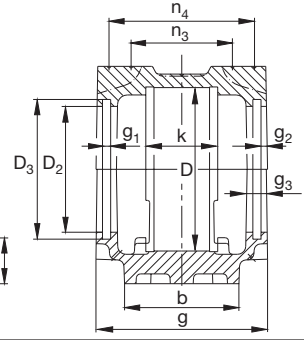
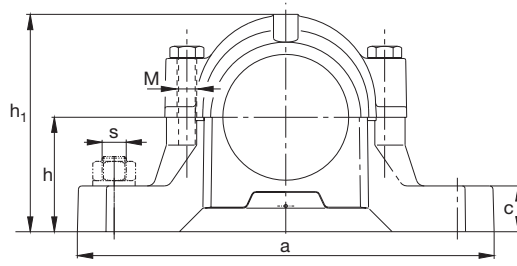
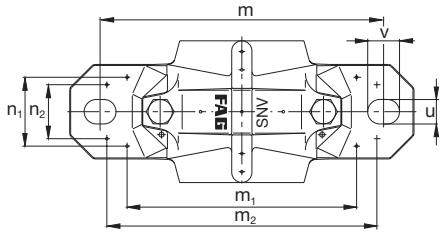

## SNV190

### Dimensiones

D	a	b	c	g	h	m	s	u	v	h <sub>1</sub>	D <sub>2</sub>	D <sub>3</sub>	D <sub>5</sub>	
mm							mm	pulg.	mm					
190	380	110	40	155	112	320	M24	7/8	26	32	229	120	128,5	125,7

Eje d <sub>1</sub> d		d <sub>2</sub>	Rodamientos que ajustan en el soporte Rodamientos no partidos						Rodamientos partidos oscilantes de rodillos	
mm	pulgadas	mm	Referencias según DIN*						FAG	
79,375	3 <sup>1</sup> / <sub>8</sub>		1318K	20318K	21318K	2318K	22318K			
80			1318K	20318K	21318K	2318K	22318K			
80,963	3 <sup>3</sup> / <sub>16</sub>		1318K	20318K	21318K	2318K	22318K			
82,55	3 <sup>1</sup> / <sub>4</sub>		1318K	20318K	21318K	2318K	22318K			
90		105 105	6318	1318	20318	21318	2318	22318		

\* La designación de pedido con referencia según DIN puede tomarse del catálogo WL 41 520 "Rodamientos FAG"

Rodamiento con  
agujero cónico  
y manguito de  
montaje

Rodamiento con  
agujero cilíndrico

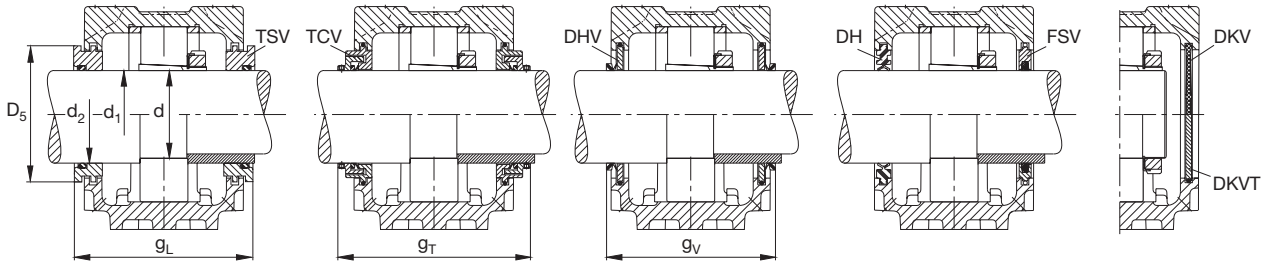

$g_1$	$g_2$	$g_3$	$g_L$	$g_T$	$g_V$	$k$	$m_1$	$n_1$	$m_2$	$n_2$	$n_3$	$n_4$	M DIN 931	M <sub>1</sub> DIN 580	Peso ≈ kg
5	5,25	15	170,3	178	163 <sup>1)</sup>	74	271	81	300	66	99	137	M20	–	22

**Accesorios necesarios**

Manguito de montaje	Tuerca de eje	Chapa de seguridad	Anillo de fijación 2 piezas	Obturación de doble labio	Obturación en V	Anillo laberíntico con junta tórica	Obturación de fieltro	Obturación combinada	Tapa**
FAG	FAG	FAG	FAG	FAG	FAG	FAG	FAG	FAG	FAG
H318.302 H2318.302			FRM190/15,5 FRM190/5	DH518 DH518	DHV518 DHV518	TSV518.302 TSV518.302	FSV518 FSV518	TCV518.302 TCV518.302	DKV160 DKV160
H318 H2318			FRM190/15,5 FRM190/5	DH518 DH518	DHV518 DHV518	TSV518 TSV518	FSV518 FSV518	TCV518 TCV518	DKV160 DKV160
H318.303 H2318.303			FRM190/15,5 FRM190/5	DH518 DH518	DHV518.303 DHV518.303	TSV518.303 TSV518.303	FSV518.303 FSV518.303	TCV518.303 TCV518.303	DKV160 DKV160
H318.304 H2318.304			FRM190/15,5 FRM190/5	DH518.304 DH518.304	DHV518.304 DHV518.304	TSV518.304 TSV518.304	FSV518.304 FSV518.304	TCV518.304 TCV518.304	DKV160 DKV160
	KM18 KM18	MB18 MB18	FRM190/15,5 FRM190/5	DH318 DH318	DHV318 DHV318	TSV318 TSV318	FSV318 FSV318		DKV160 DKV160

<sup>1)</sup>  $g_V = 162,5$  mm con DHV318

\*\* Para temperaturas > 120°C recomendamos tapas DKVT...

# Soportes partidos FAG

para rodamientos con agujero cilíndrico y para rodamientos con agujero cónico y manguito de montaje

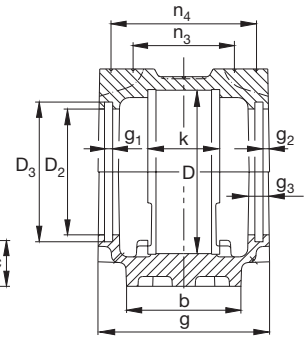
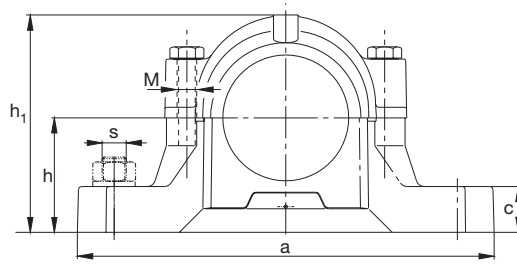
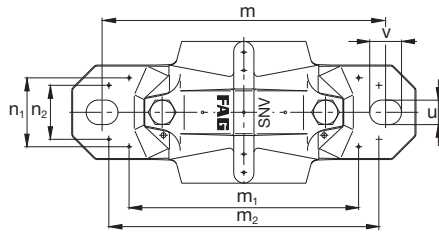

## SNV200

### Dimensiones

D	a	b	c	g	h	m	s	u	v	h <sub>1</sub>	D <sub>2</sub>	D <sub>3</sub>	D <sub>5</sub>	
mm							mm	pulg.	mm					
200	410	120	45	175	125	350	M24	7/8	26	32	248	147,5	157,5	154,7

Eje  
d<sub>1</sub>  
d

pulgadas

d<sub>2</sub>

mm

Rodamientos que ajustan en el soporte  
Rodamientos no partidos

Referencias según DIN\*

Rodamientos partidos  
oscilantes de rodillos

FAG

85

1319K

20319K

21319K

2319K

22319K

85,725

3<sup>3</sup>/<sub>8</sub>

1319K

20319K

21319K

2319K

22319K

95

110  
110

6319

1319

20319

21319

2319

22319

95,25

3<sup>3</sup>/<sub>4</sub>

1222K

20222K

22222K

23222K

98,425

3<sup>7</sup>/<sub>8</sub>

1222K

20222K

22222K

23222K

100

1222K

20222K

22222K

23222K

222SM100T

100,013

3<sup>15</sup>/<sub>16</sub>

1222K

20222K

22222K

23222K

101,6

4

1222K

20222K

22222K

23222K

222S.400

110

125  
125  
125

6222

1222

20222

22222

23222

\* La designación de pedido con referencia según DIN puede tomarse del catálogo WL 41 520 "Rodamientos FAG"

Rodamiento con  
agujero cónico  
y manguito de  
montaje

Rodamiento con  
agujero cilíndrico

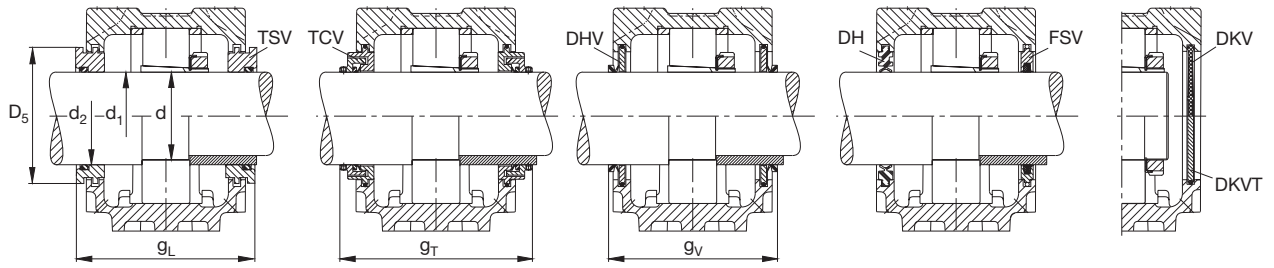

$g_1$	$g_2$	$g_3$	$g_L$	$g_T$	$g_V$	$k$	$m_1$	$n_1$	$m_2$	$n_2$	$n_3$	$n_4$	M DIN 931	$M_1$ DIN 580	Peso ≈ kg
6	5,25	16	192,3 <sup>1)</sup>	218 <sup>2)</sup>	183 <sup>3)</sup>	80	291	88	320	74	111	157	M20	-	21

**Accesorios necesarios**

Manguito de montaje	Tuerca de eje	Chapa de seguridad	Anillo de fijación 2 piezas	Obturación de doble labio	Obturación en V	Anillo laberíntico con junta tórica	Obturación de fieltro	Obturación combinada	Tapa**
FAG	FAG	FAG	FAG	FAG	FAG	FAG	FAG	FAG	FAG
H319 H2319			FRM200/17,5 FRM200/6,5	DH619 DH619	DHV619 DHV619	TSV619 TSV619	FSV619 FSV619	TCV619 TCV619	DKV200 DKV200
H319.306 H2319.306			FRM200/17,5 FRM200/6,5	DH619 DH619	DHV619 DHV619	TSV619.306 TSV619.306	FSV619 FSV619	TCV619.306 TCV619.306	DKV200 DKV200
	KM19 KM19	MB19 MB19	FRM200/17,5 FRM200/6,5	DH319 DH319	DHV319 DHV319	TSV319 TSV319	FSV319 FSV319	TCV319 TCV319	DKV200 DKV200
H222.312 H322.312 H2322.312			FRM200/21 FRM200/13,5 FRM200/5,1	DH522.312 DH522.312 DH522.312	DHV522.312 DHV522.312 DHV522.312	TSV522.312 TSV522.312 TSV522.312	FSV522.312 FSV522.312 FSV522.312	TCV522.312 TCV522.312 TCV522.312	DKV200 DKV200 DKV200
H222.314 H322.314 H2322.314			FRM200/21 FRM200/13,5 FRM200/5,1	DH522.314 DH522.314 DH522.314	DHV522.314 DHV522.314 DHV522.314	TSV522.314 TSV522.314 TSV522.314	FSV522.314 FSV522.314 FSV522.314	TCV522.314 TCV522.314 TCV522.314	DKV200 DKV200 DKV200
H222 H322			FRM200/21 FRM200/13,5 FRM200/13,5	DH522 DH522 DH522	DHV522 DHV522 DHV522	TSV522 TSV522 TSV522	FSV522 FSV522 FSV522	TCV522 TCV522 TCV522	DKV200 DKV200 DKV200
H2322			FRM200/5,1	DH522	DHV522	TSV522	FSV522	TCV522	DKV200
H222.315 H322.315 H2322.315			FRM200/21 FRM200/13,5 FRM200/5,1	DH522 DH522 DH522	DHV522 DHV522 DHV522	TSV522 TSV522 TSV522	FSV522 FSV522 FSV522	TCV522 TCV522 TCV522	DKV200 DKV200 DKV200
H222.400 H322.400			FRM200/21 FRM200/13,5 FRM200/13,5	DH522 DH522 DH522	DHV522.400 DHV522.400 DHV522.400	TSV522.400 TSV522.400 TSV522.400	FSV522.400 FSV522.400 FSV522.400	TCV522.400 TCV522.400 TCV522.400	DKV200 DKV200 DKV200
H2322.400			FRM200/5,1	DH522	DHV522.400	TSV522.400	FSV522.400	TCV522.400	DKV200
	KM22 KM22 KM22	MB22 MB22 MB22	FRM200/21 FRM200/13,5 FRM200/5,1	DH222 DH222 DH222	DHV222 DHV222 DHV222	TSV222 TSV222 TSV222	FSV222 FSV222 FSV222		DKV200 DKV200 DKV200

<sup>1)</sup>  $g_L = 195,3$  mm con TSV522.312, TSV522.314, TSV522, TSV522.400 y TSV222

<sup>2)</sup>  $g_T = 217,5$  mm con TCV319

<sup>3)</sup>  $g_V = 185,5$  mm con DHV319 y DHV222

\*\* Para temperaturas > 120°C recomendamos tapas DKVT...

# Soportes partidos FAG

para rodamientos con agujero cilíndrico y para rodamientos con agujero cónico y manguito de montaje

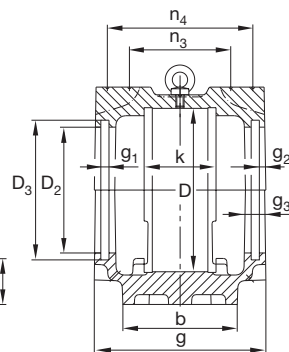
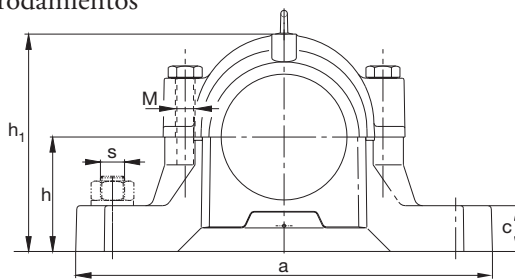
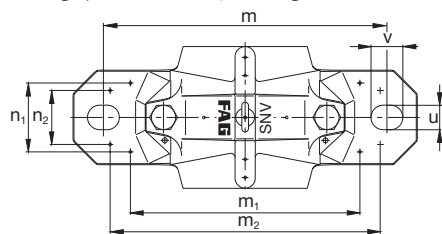

## SNV215

### Dimensiones

D	a	b	c	g	h	m	s	u	v	h <sub>1</sub>	D <sub>2</sub>	D <sub>3</sub>	D <sub>5</sub>	
mm							mm	pulg.	mm					
215	410	120	45	180	140	350	M24	7/8	26	32	271	157,5	167,5	164,7

Eje  
d<sub>1</sub>  
d

d<sub>2</sub>

Rodamientos que ajustan en el soporte  
Rodamientos no partidos

Rodamientos partidos  
oscilantes de rodillos

mm	pulgadas	mm	Referencias según DIN*						FAG
87,313	3 <sup>7</sup> / <sub>16</sub>		1320K	20320K	21320K	2320K	22320K		
88,9	3 <sup>1</sup> / <sub>2</sub>		1320K	20320K	21320K	2320K	22320K		
90			1320K	20320K	21320K	2320K	22320K		
92,075	3 <sup>5</sup> / <sub>8</sub>		1320K	20320K	21320K	2320K	22320K		
93,663	3 <sup>11</sup> / <sub>16</sub>		1320K	20320K	21320K	2320K	22320K		
100		115 115	6320	1320	20320	21320	2320	22320	
106,363	4 <sup>3</sup> / <sub>16</sub>				20224K		22224K	23224K 222S.403	
107,95	4 <sup>1</sup> / <sub>4</sub>				20224K		22224K	23224K	
110					20224K		22224K	23224K 222SM110T	
120		135 135 135	6224		20224		22224	23224	

\* La designación de pedido con referencia según DIN puede tomarse del catálogo WL 41 520 "Rodamientos FAG"

Rodamiento con  
agujero cónico  
y manguito de  
montaje

Rodamiento con  
agujero cilíndrico

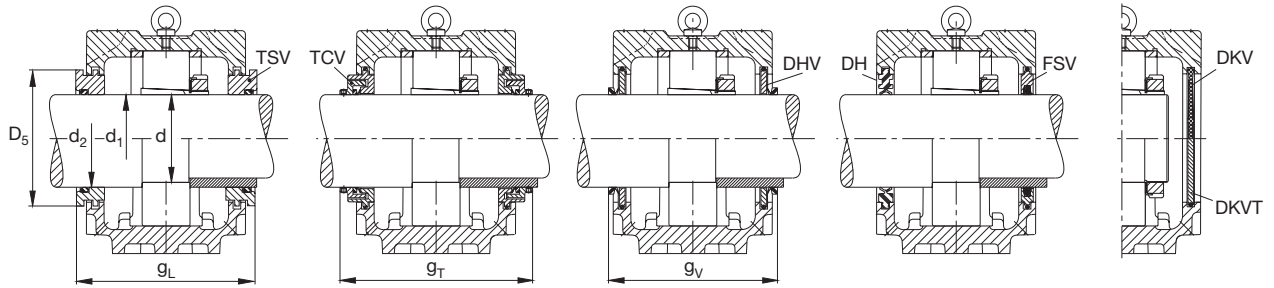

$g_1$	$g_2$	$g_3$	$g_L$	$g_T$	$g_V$	$k$	$m_1$	$n_1$	$m_2$	$n_2$	$n_3$	$n_4$	M DIN 931	$M_1$ DIN 580	Peso ≈ kg
6	5,25	16	197,3 <sup>1)</sup>	224 <sup>2)</sup>	188 <sup>3)</sup>	86	297	91	330	74	117	162	M20	M10	24,5

**Accesorios necesarios**

Manguito de montaje	Tuerca de eje	Chapa de seguridad	Anillo de fijación 2 piezas	Obturación de doble labio	Obturación en V	Anillo laberíntico con junta tórica	Obturación de fieltro	Obturación combinada	Tapa**
FAG	FAG	FAG	FAG	FAG	FAG	FAG	FAG	FAG	FAG
H320.307 H2320.307			FRM215/19,5 FRM215/6,5	DH620.307 DH620.307	DHV620.307 DHV620.307	TSV620.307 TSV620.307	FSV620.307 FSV620.307	TCV620.307 TCV620.307	DKV215 DKV215
H320.308 H2320.308			FRM215/19,5 FRM215/6,5	DH620 DH620	DHV620 DHV620	TSV620.308 TSV620.308	FSV620.308 FSV620.308	TCV620.308 TCV620.308	DKV215 DKV215
H320 H2320			FRM215/19,5 FRM215/6,5	DH620 DH620	DHV620 DHV620	TSV620 TSV620	FSV620 FSV620	TCV620 TCV620	DKV215 DKV215
H320.310 H2320.310			FRM215/19,5 FRM215/6,5	DH620.310 DH620.310	DHV620.310 DHV620.310	TSV620.310 TSV620.310	FSV620.310 FSV620.310	TCV620.310 TCV620.310	DKV215 DKV215
H320.311 H2320.311			FRM215/19,5 FRM215/6,5	DH620.310 DH620.310	DHV620.311 DHV620.311	TSV620.311 TSV620.311	FSV620.311 FSV620.311	TCV620.311 TCV620.311	DKV215 DKV215
	KM20 KM20	MB20 MB20	FRM215/19,5 FRM215/6,5	DH320 DH320	DHV320 DHV320	TSV320 TSV320	FSV320 FSV320	TCV320 TCV320	DKV215 DKV215
H3024.403 H3124.403			FRM215/23 FRM215/14 FRM215/14	DH524.403 DH524.403 DH524.403	DHV524.403 DHV524.403 DHV524.403	TSV524.403 TSV524.403 TSV524.403	FSV524.403 FSV524.403 FSV524.403	TCV524.403 TCV524.403 TCV524.403	DKV215 DKV215 DKV215
H2324.403			FRM215/5	DH524.403	DHV524.403	TSV524.403	FSV524.403	TCV524.403	DKV215
H3024.404 H3124.404 H2324.404			FRM215/23 FRM215/14 FRM215/5	DH524.403 DH524.403 DH524.403	DHV524.404 DHV524.404 DHV524.404	TSV524.404 TSV524.404 TSV524.404	FSV524.404 FSV524.404 FSV524.404	TCV524.404 TCV524.404 TCV524.404	DKV215 DKV215 DKV215
H3024 H3124			FRM215/23 FRM215/14 FRM215/14	DH524 DH524 DH524	DHV524 DHV524 DHV524	TSV524 TSV524 TSV524	FSV524 FSV524 FSV524	TCV524 TCV524 TCV524	DKV215 DKV215 DKV215
H2324			FRM215/5	DH524	DHV524	TSV524	FSV524	TCV524	DKV215
	KM24 KM24 KM24	MB24 MB24 MB24	FRM215/23 FRM215/14 FRM215/5	DH224 DH224 DH224	DHV224 DHV224 DHV224	TSV224 TSV224 TSV224	FSV224 FSV224 FSV224		DKV215 DKV215 DKV215

<sup>1)</sup>  $g_L = 200,3$  mm con TSV524.403, TSV524.404, TSV524 y TSV224

<sup>2)</sup>  $g_T = 226,5$  mm con TCV320;

$g_T = 227$  mm con TCV524.403, TCV524.404 y TCV524

<sup>3)</sup>  $g_V = 190,5$  mm con DHV320, DHV224;

$g_V = 191$  mm con DHV524.403, DHV524.404 y DHV524

\*\* Para temperaturas > 120°C recomendamos tapas DKVT...

# Soportes partidos FAG

para rodamientos con agujero cilíndrico y para rodamientos con agujero cónico y manguito de montaje

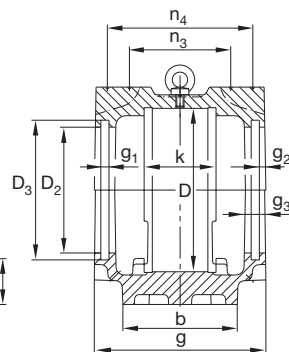
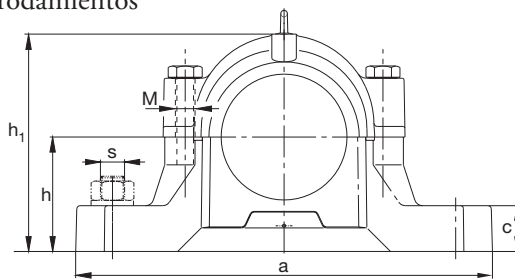
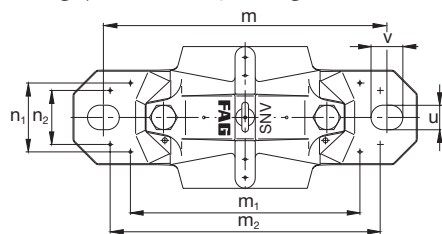

## SNV230

### Dimensiones

D	a	b	c	g	h	m	s	u	v	h <sub>1</sub>	D <sub>2</sub>	D <sub>3</sub>	D <sub>5</sub>	
mm							mm	pulg.	mm					
230	445	130	50	190	150	380	M24	1	28	35	291	167,5	177,5	174,7

Eje d <sub>1</sub> d		d <sub>2</sub>	Rodamientos que ajustan en el soporte		
mm	pulgadas	mm	Rodamientos no partidos	Referencias según DIN*	Rodamientos partidos oscilantes de rodillos FAG
112,713	4 <sup>7</sup> / <sub>16</sub>			20226K	22226K 23226K 222S.407
114,3	4 <sup>1</sup> / <sub>2</sub>			20226K	22226K 23226K 222S.408
115				20226K	22226K 23226K 222SM115T
120,65	4 <sup>3</sup> / <sub>4</sub>			20226K	22226K 23226K
130		145 145 145	6226	20226	22226 23226

\* La designación de pedido con referencia según DIN puede tomarse del catálogo WL 41 520 "Rodamientos FAG"

Rodamiento con  
agujero cónico  
y manguito de  
montaje

Rodamiento con  
agujero cilíndrico

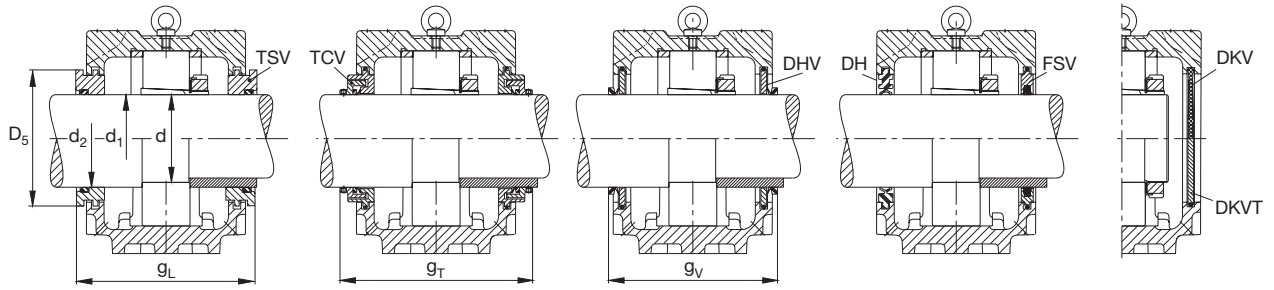

$g_1$	$g_2$	$g_3$	$g_L$	$g_T$	$g_V$	$k$	$m_1$	$n_1$	$m_2$	$n_2$	$n_3$	$n_4$	M DIN 931	$M_1$ DIN 580	Peso ≈ kg
6	6,25	18	208,3	235	199 <sup>1)</sup>	90	325	97	370	80	122	170	M24	M10	30

**Accesorios necesarios**

Manguito de montaje	Tuerca de eje	Chapa de seguridad	Anillo de fijación 2 piezas	Obturación de doble labio	Obturación en V	Anillo laberíntico con junta tórica	Obturación de fieltro	Obturación combinada	Tapa**
FAG	FAG	FAG	FAG	FAG	FAG	FAG	FAG	FAG	FAG
H3026.407			FRM230/25	DH526.407	DHV526.407	TSV526.407	FSV526.407	TCV526.407	DKV230
H3126.407			FRM230/13	DH526.407	DHV526.407	TSV526.407	FSV526.407	TCV526.407	DKV230
			FRM230/13	DH526.407	DHV526.407	TSV526.407	FSV526.407	TCV526.407	DKV230
H2326.407			FRM230/5	DH526.407	DHV526.407	TSV526.407	FSV526.407	TCV526.407	DKV230
H3026.408			FRM230/25	DH526	DHV526	TSV526.408	FSV526	TCV526	DKV230
H3126.408			FRM230/13	DH526	DHV526	TSV526.408	FSV526	TCV526	DKV230
			FRM230/13	DH526	DHV526	TSV526.408	FSV526	TCV526	DKV230
H2326.408			FRM230/5	DH526	DHV526	TSV526.408	FSV526	TCV526	DKV230
H3026			FRM230/25	DH526	DHV526	TSV526	FSV526	TCV526	DKV230
H3126			FRM230/13	DH526	DHV526	TSV526	FSV526	TCV526	DKV230
			FRM230/13	DH526	DHV526	TSV526	FSV526	TCV526	DKV230
H2326			FRM230/5	DH526	DHV526	TSV526	FSV526	TCV526	DKV230
H3026.412			FRM230/25	DH526.412	DHV526.412	TSV526.412	FSV526.412	TCV526.412	DKV230
H3126.412			FRM230/13	DH526.412	DHV526.412	TSV526.412	FSV526.412	TCV526.412	DKV230
H2326.412			FRM230/5	DH526.412	DHV526.412	TSV526.412	FSV526.412	TCV526.412	DKV230
	KM26	MB26	FRM230/25	DH226	DHV226	TSV226	FSV226		DKV230
	KM26	MB26	FRM230/13	DH226	DHV226	TSV226	FSV226		DKV230
	KM26	MB26	FRM230/5	DH226	DHV226	TSV226	FSV226		DKV230

<sup>1)</sup>  $g_V = 198,5$  mm con DHV226

\*\* Para temperaturas > 120°C recomendamos tapas DKVT...



# Soportes partidos FAG

para rodamientos con agujero cilíndrico y para rodamientos con agujero cónico y manguito de montaje

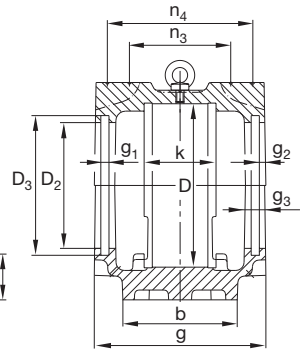
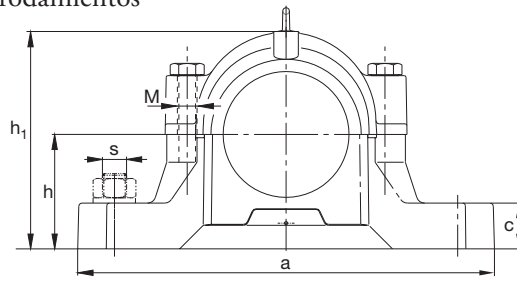
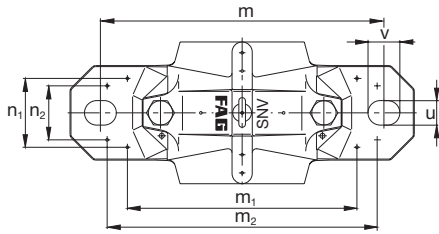

## SNV240

### Dimensiones

D	a	b	c	g	h	m	s	u	v	h <sub>1</sub>	D <sub>2</sub>	D <sub>3</sub>	D <sub>5</sub>	
mm							mm	pulg.	mm					
240	450	130	50	185	150	390	M24	1	28	35	298	147,5	157,5	154,7

Eje d <sub>1</sub> d		d <sub>2</sub>	Rodamientos que ajustan en el soporte				Rodamientos partidos oscilantes de rodillos
mm	pulgadas	mm	Referencias según DIN*				FAG
95,25	3 <sup>3</sup> / <sub>4</sub>				20322K	21322K	22322K
98,425	3 <sup>7</sup> / <sub>8</sub>				20322K	21322K	22322K
100					20322K	21322K	22322K
100,013	3 <sup>15</sup> / <sub>16</sub>				20322K	21322K	22322K
101,6	4				20322K	21322K	22322K
110		125 125	6322		20322	21322	22322

\* La designación de pedido con referencia según DIN puede tomarse del catálogo WL 41 520 "Rodamientos FAG"

Rodamiento con  
agujero cónico  
y manguito de  
montaje

Rodamiento con  
agujero cilíndrico

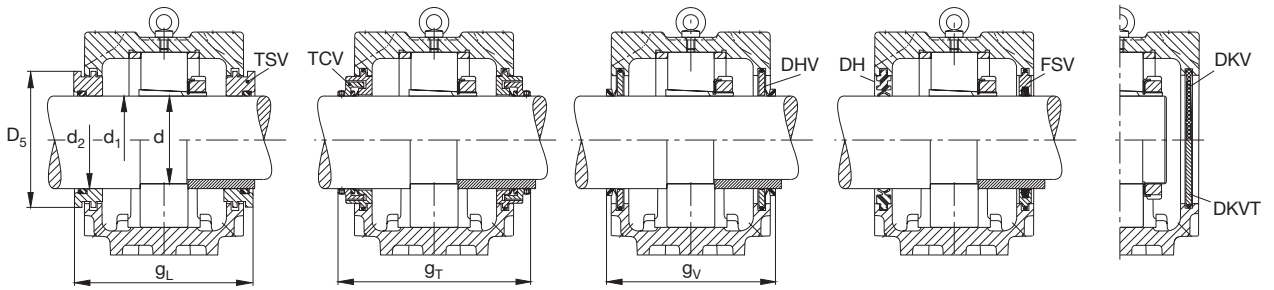

$g_1$	$g_2$	$g_3$	$g_L$	$g_T$	$g_V$	$k$	$m_1$	$n_1$	$m_2$	$n_2$	$n_3$	$n_4$	M DIN 931	M <sub>1</sub> DIN 580	Peso ≈ kg
6	6,25	18	203,3	226	191 <sup>1)</sup>	90	328	96	370	80	120	165	M24	M10	32

**Accesorios necesarios**

Manguito de montaje	Tuerca de eje	Chapa de seguridad	Anillo de fijación 2 piezas	Obturbación de doble labio	Obturbación en V	Anillo laberíntico con junta tórica	Obturbación de fieltro	Obturbación combinada	Tapa**
FAG	FAG	FAG	FAG	FAG	FAG	FAG	FAG	FAG	FAG
H322.312 H2322.312			FRM240/20 FRM240/5	DH522.312 DH522.312	DHV522.312 DHV522.312	TSV522.312 TSV522.312	FSV522.312 FSV522.312	TCV522.312 TCV522.312	DKV200 DKV200
H322.314 H2322.314			FRM240/20 FRM240/5	DH522.314 DH522.314	DHV522.314 DHV522.314	TSV522.314 TSV522.314	FSV522.314 FSV522.314	TCV522.314 TCV522.314	DKV200 DKV200
H322 H2322			FRM240/20 FRM240/5	DH522 DH522	DHV522 DHV522	TSV522 TSV522	FSV522 FSV522	TCV522 TCV522	DKV200 DKV200
H322.315 H2322.315			FRM240/20 FRM240/5	DH522 DH522	DHV522 DHV522	TSV522 TSV522	FSV522 FSV522	TCV522 TCV522	DKV200 DKV200
H322.400 H2322.400			FRM240/20 FRM240/5	DH522 DH522	DHV522.400 DHV522.400	TSV522.400 TSV522.400	FSV522.400 FSV522.400	TCV522.400 TCV522.400	DKV200 DKV200
	KM22 KM22	MB22 MB22	FRM240/20 FRM240/5	DH222 DH222	DHV222 DHV222	TSV222 TSV222	FSV222 FSV222		DKV200 DKV200

<sup>1)</sup>  $g_V = 193,5$  mm con DHV222

\*\* Para temperaturas > 120°C recomendamos tapas DKVT...

# Soportes partidos FAG

para rodamientos con agujero cilíndrico y para rodamientos con agujero cónico y manguito de montaje

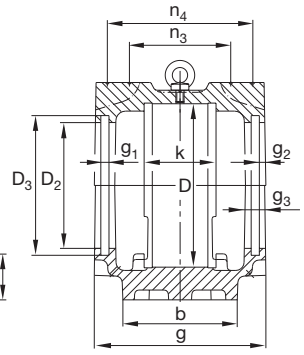
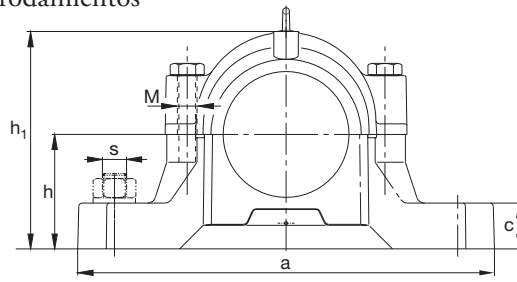
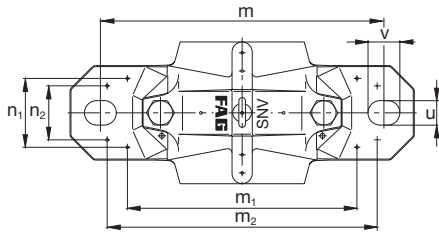

## SNV250

### Dimensiones

D	a	b	c	g	h	m	s	u	v	h <sub>1</sub>	D <sub>2</sub>	D <sub>3</sub>	D <sub>3</sub>	
mm							mm	pulg.	mm					
250	500	150	50	200	150	420	M30	1 <sup>1</sup> / <sub>4</sub>	35	42	304	177,5	187,5	184,2

Eje d <sub>1</sub> d		d <sub>2</sub>	Rodamientos que ajustan en el soporte				
mm	pulgadas	mm	Rodamientos no partidos		Rodamientos partidos oscilantes de rodillos		
			Referencias según DIN*		FAG		
125				20228K		22228K	222SM125T
						23228K	
125,413	4 <sup>15</sup> / <sub>16</sub>			20228K		22228K	23228K
127	5			20228K		22228K	222S.500
						23228K	
140		155	6228	20228		22228	23228
		155					
		155					

\* La designación de pedido con referencia según DIN puede tomarse del catálogo WL 41 520 "Rodamientos FAG"

Rodamiento con  
agujero cónico  
y manguito de  
montaje

Rodamiento con  
agujero cilíndrico

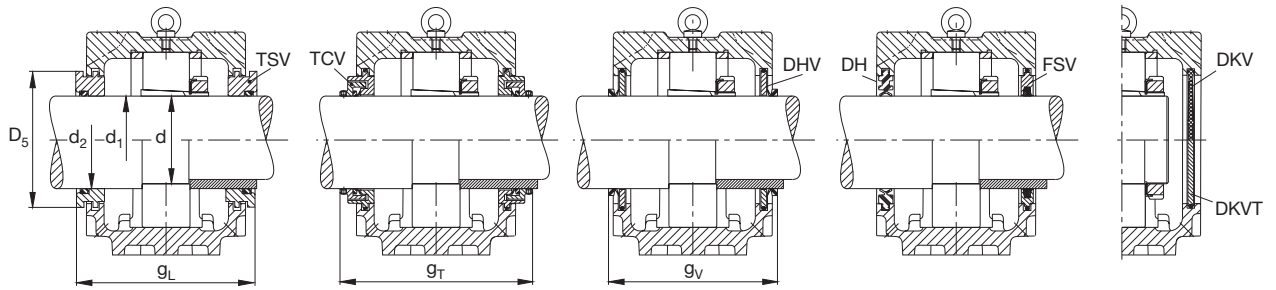

$g_1$	$g_2$	$g_3$	$g_L$	$g_T$	$g_V$	$k$	$m_1$	$n_1$	$m_2$	$n_2$	$n_3$	$n_4$	M DIN 931	M <sub>1</sub> DIN 580	Peso ≈ kg
6	6,25	18	218,3	245	209 <sup>1)</sup>	98	342	109	400	92	131	180	M24	M10	38

**Accesorios necesarios**

Manguito de montaje	Tuerca de eje	Chapa de seguridad	Anillo de fijación 2 piezas	Obturación de doble labio	Obturación en V	Anillo laberíntico con junta tórica	Obturación de fieltro	Obturación combinada	Tapa**
FAG	FAG	FAG	FAG	FAG	FAG	FAG	FAG	FAG	FAG
H3028			FRM250/28	DH528	DHV528	TSV528	FSV528	TCV528	DKV250
H3128			FRM250/15	DH528	DHV528	TSV528	FSV528	TCV528	DKV250
H2328			FRM250/5	DH528	DHV528	TSV528	FSV528	TCV528	DKV250
H3028.415			FRM250/28	DH528	DHV528	TSV528.415	FSV528	TCV528.415	DKV250
H3128.415			FRM250/15	DH528	DHV528	TSV528.415	FSV528	TCV528.415	DKV250
H2328.415			FRM250/5	DH528	DHV528	TSV528.415	FSV528	TCV528.415	DKV250
H3028.500			FRM250/28	DH528	DHV528.500	TSV528.500	FSV528.500	TCV528.500	DKV250
H3128.500			FRM250/15	DH528	DHV528.500	TSV528.500	FSV528.500	TCV528.500	DKV250
H2328.500			FRM250/5	DH528	DHV528.500	TSV528.500	FSV528.500	TCV528.500	DKV250
	KM28	MB28	FRM250/28	DH228	DHV228	TSV228	FSV228		DKV250
	KM28	MB28	FRM250/15	DH228	DHV228	TSV228	FSV228		DKV250
	KM28	MB28	FRM250/5	DH228	DHV228	TSV228	FSV228		DKV250

<sup>1)</sup>  $g_V = 211,5$  mm con DHV228

\*\* Para temperaturas > 120°C recomendamos tapas DKVT...

# Soportes partidos FAG

para rodamientos con agujero cilíndrico y para rodamientos con agujero cónico y manguito de montaje

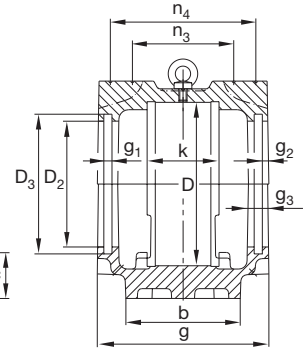
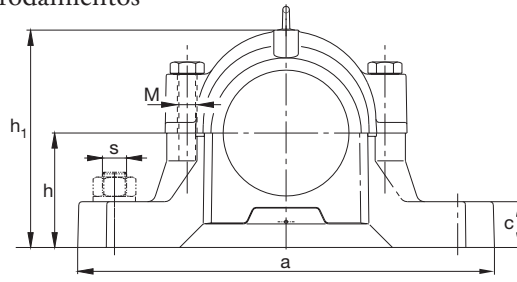
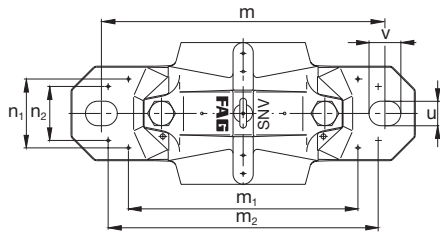

## SNV260

### Dimensiones

D	a	b	c	g	h	m	s	u	v	h <sub>1</sub>	D <sub>2</sub>	D <sub>3</sub>	D <sub>5</sub>	
mm							mm	pulg.	mm					
260	530	160	60	190	160	450	M30	1 <sup>1</sup> / <sub>4</sub>	35	42	321	157,5	167,5	164,7

Eje  
d<sub>1</sub>  
d

d<sub>2</sub>

Rodamientos que ajustan en el soporte  
Rodamientos no partidos

Rodamientos partidos  
oscilantes de rodillos

mm

pulgadas

mm

Referencias según DIN\*

FAG

106,363

4<sup>3</sup>/<sub>16</sub>

20324K

22324K

107,95

4<sup>1</sup>/<sub>4</sub>

20324K

22324K

110

20324K

22324K

120

135  
135

6324

20324

22324

\* La designación de pedido con referencia según DIN puede tomarse del catálogo WL 41 520 "Rodamientos FAG"

Rodamiento con  
agujero cónico  
y manguito de  
montaje

Rodamiento con  
agujero cilíndrico

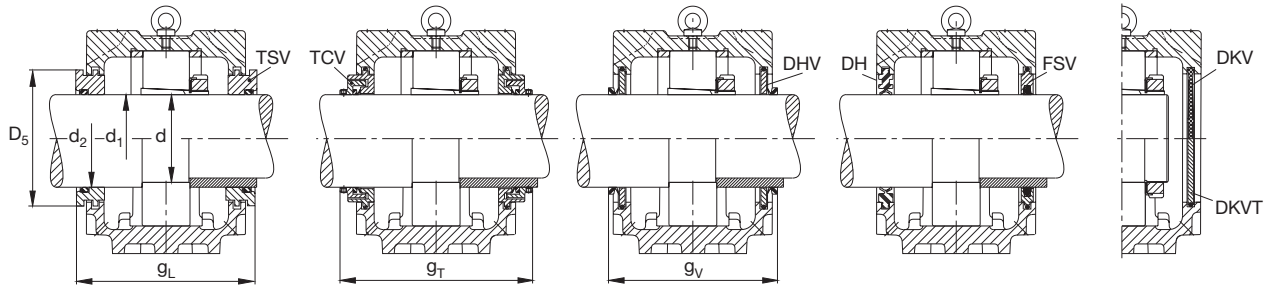

$g_1$	$g_2$	$g_3$	$g_L$	$g_T$	$g_V$	$k$	$m_1$	$n_1$	$m_2$	$n_2$	$n_3$	$n_4$	M DIN 931	$M_1$ DIN 580	Peso ≈ kg
6	6,25	18	208,3	235	199 <sup>1)</sup>	96	372	113	430	100	125	170	M24	M10	48

**Accesorios necesarios**

Manguito de montaje	Tuerca de eje	Chapa de seguridad	Anillo de fijación 2 piezas	Obturación de doble labio	Obturación en V	Anillo laberíntico con junta tórica	Obturación de fieltro	Obturación combinada	Tapa**
FAG	FAG	FAG	FAG	FAG	FAG	FAG	FAG	FAG	FAG
H3124.403 H2324.403			FRM260/20,5 FRM260/5	DH524.403 DH524.403	DHV524.403 DHV524.403	TSV524.403 TSV524.403	FSV524.403 FSV524.403	TCV524.403 TCV524.403	DKV215 DKV215
H3124.404 H2324.404			FRM260/20,5 FRM260/5	DH524.403 DH524.403	DHV524.404 DHV524.404	TSV524.404 TSV524.404	FSV524.404 FSV524.404	TCV524.404 TCV524.404	DKV215 DKV215
H3124 H2324			FRM260/20,5 FRM260/5	DH524 DH524	DHV524 DHV524	TSV524 TSV524	FSV524 FSV524	TCV524 TCV524	DKV215 DKV215
	KM24 KM24	MB24 MB24	FRM260/20,5 FRM260/5	DH224 DH224	DHV224 DHV224	TSV224 TSV224	FSV224 FSV224		DKV215 DKV215

<sup>1)</sup>  $g_V = 198,5$  mm con DHV224

\*\* Para temperaturas > 120°C recomendamos tapas DKVT...

# Soportes partidos FAG

para rodamientos con agujero cilíndrico y para rodamientos con agujero cónico y manguito de montaje

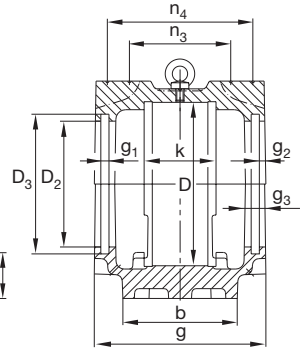
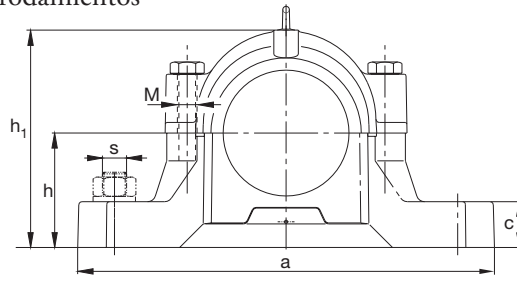
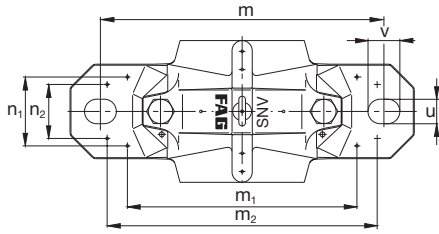

## SNV270

### Dimensiones

D	a	b	c	g	h	m	s	u	v	h <sub>1</sub>	D <sub>2</sub>	D <sub>3</sub>	D <sub>5</sub>	
mm							mm	pulg.	mm					
270	530	160	60	215	160	450	M30	1 <sup>1</sup> / <sub>4</sub>	35	42	328	192,5	202,5	199,2

Eje  
d<sub>1</sub>  
d

d<sub>2</sub>

Rodamientos que ajustan en el soporte  
Rodamientos no partidos

Rodamientos partidos  
oscilantes de rodillos

mm

pulgadas

mm

Referencias según DIN\*

FAG

131,763

5<sup>3</sup>/<sub>16</sub>

20230K

22230K

23230K

222S.503

133,35

5<sup>1</sup>/<sub>4</sub>

20230K

22230K

23230K

135

20230K

22230K

23230K

222SM135T

150

165  
165  
165

6230

20230

22230

23230

\* La designación de pedido con referencia según DIN puede tomarse del catálogo WL 41 520 "Rodamientos FAG"

Rodamiento con  
agujero cónico  
y manguito de  
montaje

Rodamiento con  
agujero cilíndrico

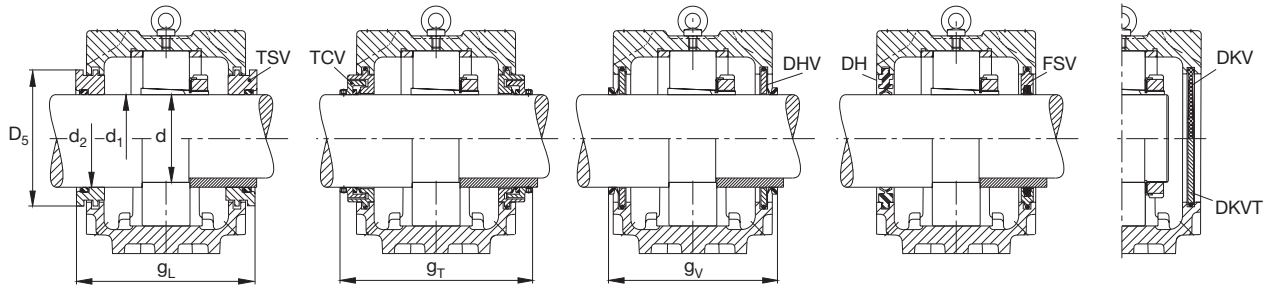

$g_1$	$g_2$	$g_3$	$g_L$	$g_T$	$g_V$	$k$	$m_1$	$n_1$	$m_2$	$n_2$	$n_3$	$n_4$	M DIN 931	$M_1$ DIN 580	Peso ≈ kg
6	6,25	18	233,3	260	224 <sup>1)</sup>	106	372	116	430	100	143	195	M24	M10	45,5

**Accesorios necesarios**

Manguito de montaje	Tuerca de eje	Chapa de seguridad	Anillo de fijación 2 piezas	Obturación de doble labio	Obturación en V	Anillo laberíntico con junta tórica	Obturación de fieltro	Obturación combinada	Tapa**
FAG	FAG	FAG	FAG	FAG	FAG	FAG	FAG	FAG	FAG
H3030.503			FRM270/30,5	DH530.503	DHV530.503	TSV530.503	FSV530.503	TCV530.503	DKV270
H3130.503			FRM270/16,5	DH530.503	DHV530.503	TSV530.503	FSV530.503	TCV530.503	DKV270
			FRM270/16,5	DH530.503	DHV530.503	TSV530.503	FSV530.503	TCV530.503	DKV270
H2330.503			FRM270/5	DH530.503	DHV530.503	TSV530.503	FSV530.503	TCV530.503	DKV270
H3030.504			FRM270/30,5	DH530.504	DHV530.504	TSV530.504	FSV530.504	TCV530.504	DKV270
H3130.504			FRM270/16,5	DH530.504	DHV530.504	TSV530.504	FSV530.504	TCV530.504	DKV270
H2330.504			FRM270/5	DH530.504	DHV530.504	TSV530.504	FSV530.504	TCV530.504	DKV270
H3030			FRM270/30,5	DH530	DHV530	TSV530	FSV530	TCV530	DKV270
H3130			FRM270/16,5	DH530	DHV530	TSV530	FSV530	TCV530	DKV270
			FRM270/16,5	DH530	DHV530	TSV530	FSV530	TCV530	DKV270
H2330			FRM270/5	DH530	DHV530	TSV530	FSV530	TCV530	DKV270
	KM30	MB30	FRM270/30,5	DH230	DHV230	TSV230	FSV230		DKV270
	KM30	MB30	FRM270/16,5	DH230	DHV230	TSV230	FSV230		DKV270
	KM30	MB30	FRM270/5	DH230	DHV230	TSV230	FSV230		DKV270

<sup>1)</sup>  $g_V = 228,5$  mm con DHV230

\*\* Para temperaturas > 120°C recomendamos tapas DKVT...



# Soportes partidos FAG

para rodamientos con agujero cilíndrico y para rodamientos con agujero cónico y manguito de montaje

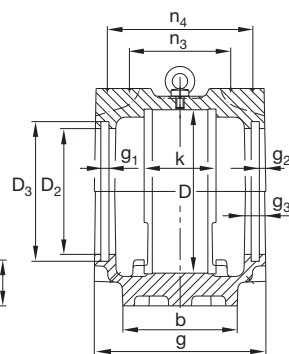
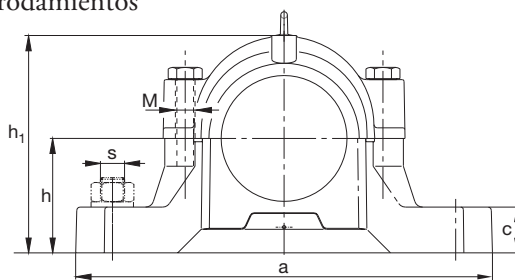
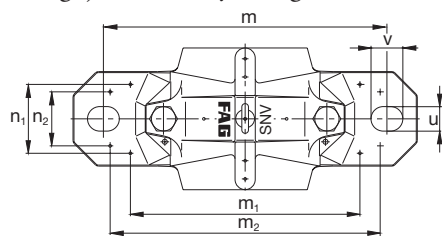

## SNV280

### Dimensiones

D	a	b	c	g	h	m	s	u	v	h <sub>1</sub>	D <sub>2</sub>	D <sub>3</sub>	D <sub>5</sub>	
mm							mm	pulg.	mm					
280	550	160	60	205	170	470	M30	1 <sup>1</sup> / <sub>4</sub>	35	42	344	167,5	177,5	174,7

Eje d <sub>1</sub> d		d <sub>2</sub>	Rodamientos que ajustan en el soporte Rodamientos no partidos	Rodamientos partidos oscilantes de rodillos
mm	pulgadas	mm	Referencias según DIN*	FAG
112,713	4 <sup>7</sup> / <sub>16</sub>		20326K	22326K
114,3	4 <sup>1</sup> / <sub>2</sub>		20326K	22326K
115			20326K	22326K
120,65	4 <sup>3</sup> / <sub>4</sub>		20326K	22326K
130		150 150	6326 20326	22326

\* La designación de pedido con referencia según DIN puede tomarse del catálogo WL 41 520 "Rodamientos FAG"

Rodamiento con  
agujero cónico  
y manguito de  
montaje

Rodamiento con  
agujero cilíndrico

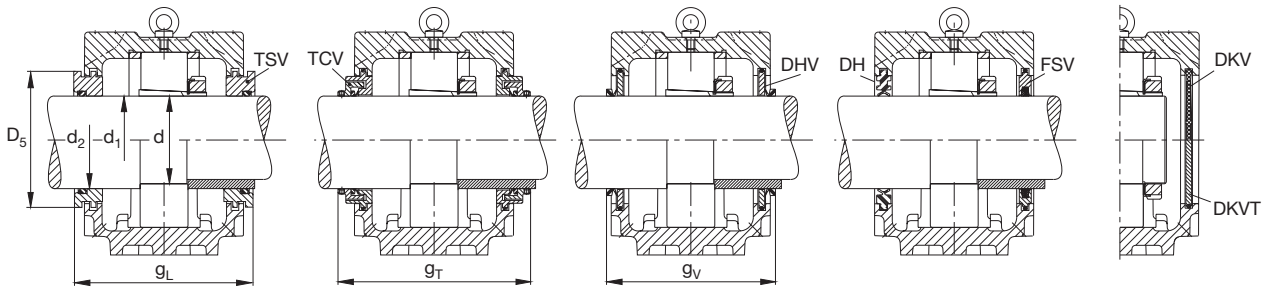

$g_1$	$g_2$	$g_3$	$g_L$	$g_T$	$g_V$	$k$	$m_1$	$n_1$	$m_2$	$n_2$	$n_3$	$n_4$	M DIN 931	M <sub>1</sub> DIN 580	Peso ≈ kg
6	6,25	18	223,3	250	214 <sup>1)</sup>	103	392	114	450	100	136	185	M24	M10	55

**Accesorios necesarios**

Manguito de montaje	Tuerca de eje	Chapa de seguridad	Anillo de fijación 2 piezas	Obturación de doble labio	Obturación en V	Anillo laberíntico con junta tórica	Obturación de fieltro	Obturación combinada	Tapa**
FAG	FAG	FAG	FAG	FAG	FAG	FAG	FAG	FAG	FAG
H3126.407 H2326.407			FRM280/22,5 FRM280/5	DH526.407 DH526.407	DHV526.407 DHV526.407	TSV526.407 TSV526.407	FSV526.407 FSV526.407	TCV526.407 TCV526.407	DKV230 DKV230
H3126.408 H2326.408			FRM280/22,5 FRM280/5	DH526 DH526	DHV526 DHV526	TSV526.408 TSV526.408	FSV526 FSV526	TCV526 TCV526	DKV230 DKV230
H3126 H2326			FRM280/22,5 FRM280/5	DH526 DH526	DHV526 DHV526	TSV526 TSV526	FSV526 FSV526	TCV526 TCV526	DKV230 DKV230
H3126.412 H2326.412			FRM280/22,5 FRM280/5	DH526.412 DH526.412	DHV526.412 DHV526.412	TSV526.412 TSV526.412	FSV526.412 FSV526.412	TCV526.412 TCV526.412	DKV230 DKV230
	KM26 KM26	MB26 MB26	FRM280/22,5 FRM280/5	DH326 DH326	DHV326 DHV326	TSV326 TSV326	FSV326 FSV326		DKV230 DKV230

<sup>1)</sup>  $g_V = 213,5$  mm con DHV326

\*\* Para temperaturas > 120°C recomendamos tapas DKVT...

# Soportes partidos FAG

para rodamientos con agujero cilíndrico y para rodamientos con agujero cónico y manguito de montaje

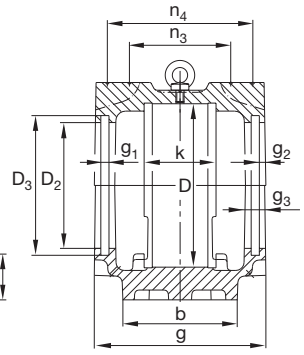
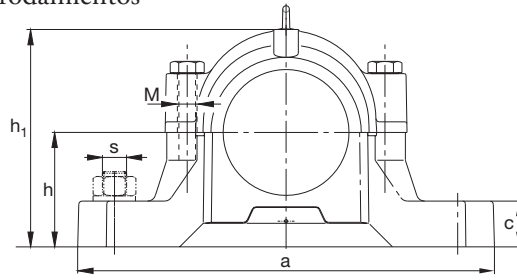
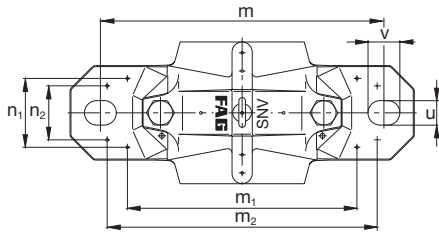

## SNV290

### Dimensiones

D	a	b	c	g	h	m	s	u	v	h <sub>1</sub>	D <sub>2</sub>	D <sub>3</sub>	D <sub>5</sub>	
mm							mm	pulg.	mm					
290	550	160	60	225	170	470	M30	1 <sup>1</sup> / <sub>4</sub>	35	42	351	202,5	212,5	209,2

Eje d <sub>1</sub> d		d <sub>2</sub>	Rodamientos que ajustan en el soporte									Rodamientos partidos oscilantes de rodillos	
mm	pulgadas	mm	Referencias según DIN*									FAG	
138,113	5 <sup>7</sup> / <sub>16</sub>				20232K					22232K			222S.507
												23232K	
139,7	5 <sup>1</sup> / <sub>2</sub>				20232K					22232K			
												23232K	
140					20232K					22232K			222SM140T
												23232K	
160		175	6232		20232					22232			
		175										23232	
		175											

\* La designación de pedido con referencia según DIN puede tomarse del catálogo WL 41 520 "Rodamientos FAG"

Rodamiento con  
agujero cónico  
y manguito de  
montaje

Rodamiento con  
agujero cilíndrico

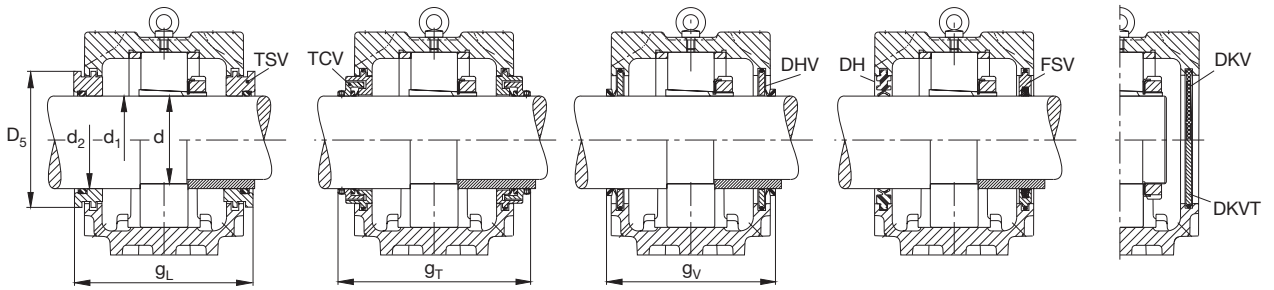

$g_1$	$g_2$	$g_3$	$g_L$	$g_T$	$g_v$	$k$	$m_1$	$n_1$	$m_2$	$n_2$	$n_3$	$n_4$	M DIN 931	$M_1$ DIN 580	Peso ≈ kg
6	6,25	18	243,3	270	234 <sup>1)</sup>	114	392	120	450	100	152	205	M24	M10	53,8

**Accesorios necesarios**

Manguito de montaje	Tuerca de eje	Chapa de seguridad	Anillo de fijación 2 piezas	Obturación de doble labio	Obturación en V	Anillo laberíntico con junta tórica	Obturación de fieltro	Obturación combinada	Tapa**
FAG	FAG	FAG	FAG	FAG	FAG	FAG	FAG	FAG	FAG
H3032.507			FRM290/33	DH532.507	DHV532.507	TSV532.507	FSV532.507	TCV532.507	DKV290
H3132.507			FRM290/17	DH532.507	DHV532.507	TSV532.507	FSV532.507	TCV532.507	DKV290
			FRM290/17	DH532.507	DHV532.507	TSV532.507	FSV532.507	TCV532.507	DKV290
H2332.507			FRM290/5	DH532.507	DHV532.507	TSV532.507	FSV532.507	TCV532.507	DKV290
H3032.508			FRM290/33	DH532	DHV532	TSV532	FSV532	TCV532	DKV290
H3132.508			FRM290/17	DH532	DHV532	TSV532	FSV532	TCV532	DKV290
H2332.508			FRM290/5	DH532	DHV532	TSV532	FSV532	TCV532	DKV290
H3032			FRM290/33	DH532	DHV532	TSV532	FSV532	TCV532	DKV290
H3132			FRM290/17	DH532	DHV532	TSV532	FSV532	TCV532	DKV290
			FRM290/17	DH532	DHV532	TSV532	FSV532	TCV532	DKV290
H2332			FRM290/5	DH532	DHV532	TSV532	FSV532	TCV532	DKV290
	KM32	MB32	FRM290/33	DH232	DHV232	TSV232	FSV232		DKV290
	KM32	MB32	FRM290/17	DH232	DHV232	TSV232	FSV232		DKV290
	KM32	MB32	FRM290/5	DH232	DHV232	TSV232	FSV232		DKV290

<sup>1)</sup>  $g_v = 236,5$  mm con DHV232

\*\* Para temperaturas > 120°C recomendamos tapas DKVT...

# Soportes partidos FAG

para rodamientos con agujero cilíndrico y para rodamientos con agujero cónico y manguito de montaje

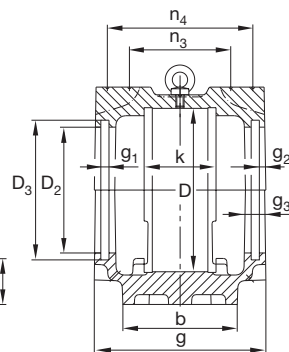
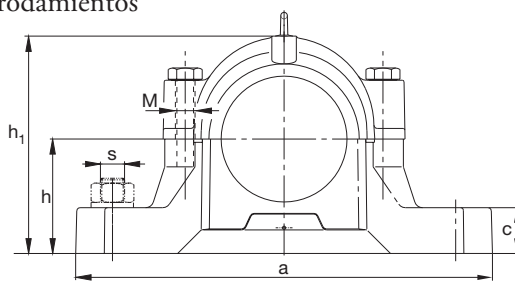
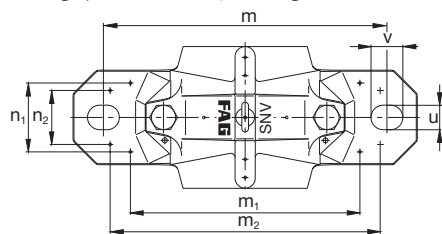

## SNV300

### Dimensiones

D	a	b	c	g	h	m	s	u	v	h <sub>1</sub>	D <sub>2</sub>	D <sub>3</sub>	D <sub>5</sub>	
mm							mm	pulg.	mm					
300	620	170	65	215	180	520	M30	1 <sup>1</sup> / <sub>4</sub>	35	42	366	177,5	187,5	184,2

Eje  
d<sub>1</sub>  
d

pulgadas

d<sub>2</sub>

mm

Rodamientos que ajustan en el soporte  
Rodamientos no partidos

Referencias según DIN\*

Rodamientos partidos  
oscilantes de rodillos

FAG

125

20328K

22328K

125,413

4<sup>15</sup>/<sub>16</sub>

20328K

22328K

127

5

20328K

22328K

140

160  
160

6328

20328

22328

\* La designación de pedido con referencia según DIN puede tomarse del catálogo WL 41 520 "Rodamientos FAG"

Rodamiento con  
agujero cónico  
y manguito de  
montaje

Rodamiento con  
agujero cilíndrico

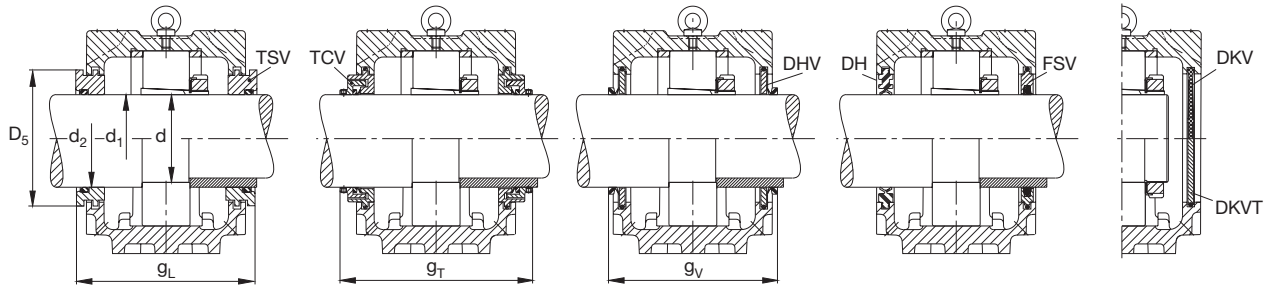

$g_1$	$g_2$	$g_3$	$g_L$	$g_T$	$g_V$	$k$	$m_1$	$n_1$	$m_2$	$n_2$	$n_3$	$n_4$	M DIN 931	$M_1$ DIN 580	Peso ≈ kg
6	6,25	18	233,3	260	224 <sup>1)</sup>	112	442	123	500	100	146	195	M24	M10	70

**Accesorios necesarios**

Manguito de montaje	Tuerca de eje	Chapa de seguridad	Anillo de fijación 2 piezas	Obturación de doble labio	Obturación en V	Anillo laberíntico con junta tórica	Obturación de fieltro	Obturación combinada	Tapa**
FAG	FAG	FAG	FAG	FAG	FAG	FAG	FAG	FAG	FAG
H3128 H2328			FRM300/25 FRM300/5	DH528 DH528	DHV528 DHV528	TSV528 TSV528	FSV528 FSV528	TCV528 TCV528	DKV250 DKV250
H3128.415 H2328.415			FRM300/25 FRM300/5	DH528 DH528	DHV528 DHV528	TSV528.415 TSV528.415	FSV528 FSV528	TCV528.415 TCV528.415	DKV250 DKV250
H3128.500 H2328.500			FRM300/25 FRM300/5	DH528 DH528	DHV528.500 DHV528.500	TSV528.500 TSV528.500	FSV528.500 FSV528.500	TCV528.500 TCV528.500	DKV250 DKV250
	KM28 KM28	MB28 MB28	FRM300/25 FRM300/5	DH328 DH328	DHV328 DHV328	TSV328 TSV328	FSV328 FSV328		DKV250 DKV250

<sup>1)</sup>  $g_V = 226,5$  mm con DHV328

\*\* Para temperaturas > 120°C recomendamos tapas DKVT...

# Soportes partidos FAG

para rodamientos con agujero cilíndrico y para rodamientos con agujero cónico y manguito de montaje

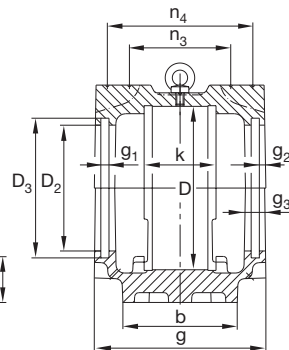
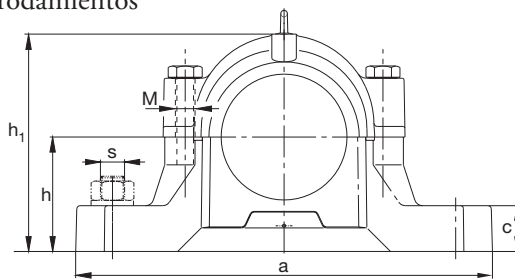
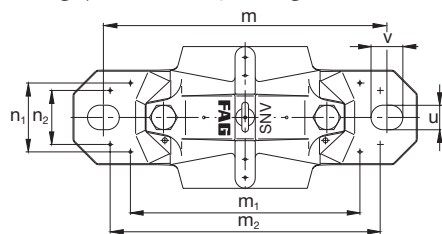

## SNV320

### Dimensiones

D	a	b	c	g	h	m	s	u	v	h <sub>1</sub>	D <sub>2</sub>	D <sub>3</sub>	D <sub>5</sub>	
mm							mm	pulg.	mm					
320	650	180	65	225	190	560	M30	1 <sup>1</sup> / <sub>4</sub>	35	42	386	192,5	202,5	199,2

Eje  
d<sub>1</sub>  
d

d<sub>2</sub>

Rodamientos que ajustan en el soporte  
Rodamientos no partidos

Rodamientos partidos  
oscilantes de rodillos

mm

pulgadas

mm

Referencias según DIN\*

FAG

131,763

5<sup>3</sup>/<sub>16</sub>

20330K

22330K

133,35

5<sup>1</sup>/<sub>4</sub>

20330K

22330K

135

20330K

22330K

150

170  
170

6330

20330

22330

\* La designación de pedido con referencia según DIN puede tomarse del catálogo WL 41 520 "Rodamientos FAG"

Rodamiento con  
agujero cónico  
y manguito de  
montaje

Rodamiento con  
agujero cilíndrico

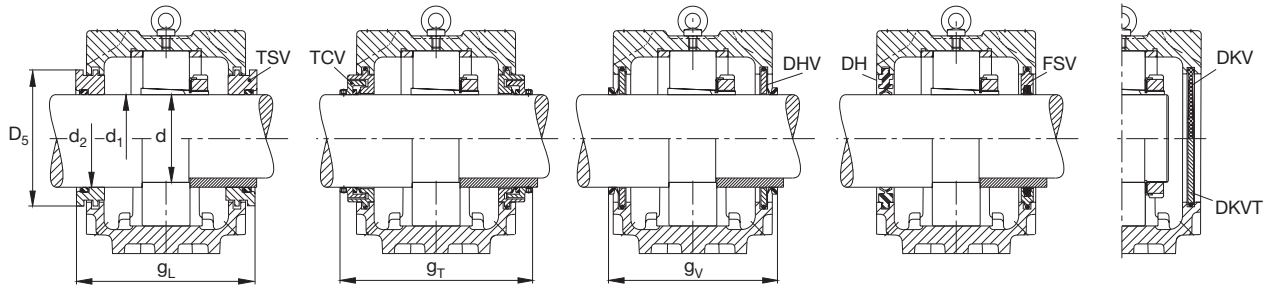

$g_1$	$g_2$	$g_3$	$g_L$	$g_T$	$g_V$	$k$	$m_1$	$n_1$	$m_2$	$n_2$	$n_3$	$n_4$	M DIN 931	$M_1$ DIN 580	Peso ≈ kg
6	6,25	18	243,3	270	234 <sup>1)</sup>	118	482	130	540	100	154	205	M24	M10	95

**Accesorios necesarios**

Manguito de montaje	Tuerca de eje	Chapa de seguridad	Anillo de fijación 2 piezas	Obturación de doble labio	Obturación en V	Anillo laberíntico con junta tórica	Obturación de fieltro	Obturación combinada	Tapa**
FAG	FAG	FAG	FAG	FAG	FAG	FAG	FAG	FAG	FAG
H3130.503 H2330.503			FRM320/26,5 FRM320/5	DH530.503 DH530.503	DHV530.503 DHV530.503	TSV530.503 TSV530.503	FSV530.503 FSV530.503	TCV530.503 TCV530.503	DKV270 DKV270
H3130.504 H2330.504			FRM320/26,5 FRM320/5	DH530.504 DH530.504	DHV530.504 DHV530.504	TSV530.504 TSV530.504	FSV530.504 FSV530.504	TCV530.504 TCV530.504	DKV270 DKV270
H3130 H2330			FRM320/26,5 FRM320/5	DH530 DH530	DHV530 DHV530	TSV530 TSV530	FSV530 FSV530	TCV530 TCV530	DKV270 DKV270
	KM30 KM30	MB30 MB30	FRM320/26,5 FRM320/5	DH330 DH330	DHV330 DHV330	TSV330 TSV330	FSV330 FSV330		DKV270 DKV270

<sup>1)</sup>  $g_V = 236,5$  mm con DHV330

\*\* Para temperaturas > 120°C recomendamos tapas DKVT...



# Soportes partidos FAG

para rodamientos con agujero cilíndrico y para rodamientos con agujero cónico y manguito de montaje

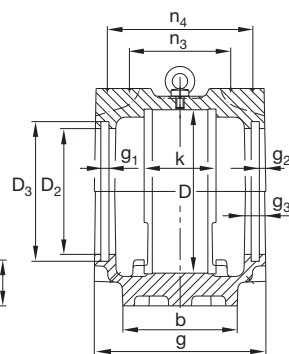
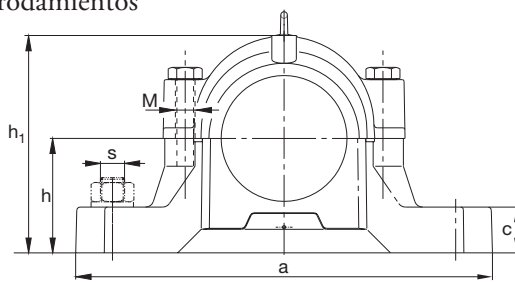
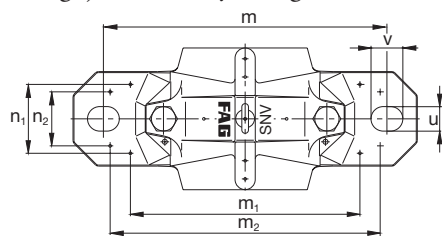

## SNV340

### Dimensiones

D	a	b	c	g	h	m	s	u	v	h <sub>1</sub>	D <sub>2</sub>	D <sub>3</sub>	D <sub>3</sub>	
mm							mm	pulg.	mm					
340	680	190	70	235	200	580	M36	1 1/2	42	50	406	202,5	212,5	209,2

Eje d <sub>1</sub> d		d <sub>2</sub>	Rodamientos que ajustan en el soporte Rodamientos no partidos	Rodamientos partidos oscilantes de rodillos
mm	pulgadas	mm	Referencias según DIN*	FAG
138,113	5 7/16		20332K	22332K
139,7	5 1/2		20332K	22332K
140			20332K	22332K
160		180 180	6332 20332	22332

\* La designación de pedido con referencia según DIN puede tomarse del catálogo WL 41 520 "Rodamientos FAG"

Rodamiento con  
agujero cónico  
y manguito de  
montaje

Rodamiento con  
agujero cilíndrico

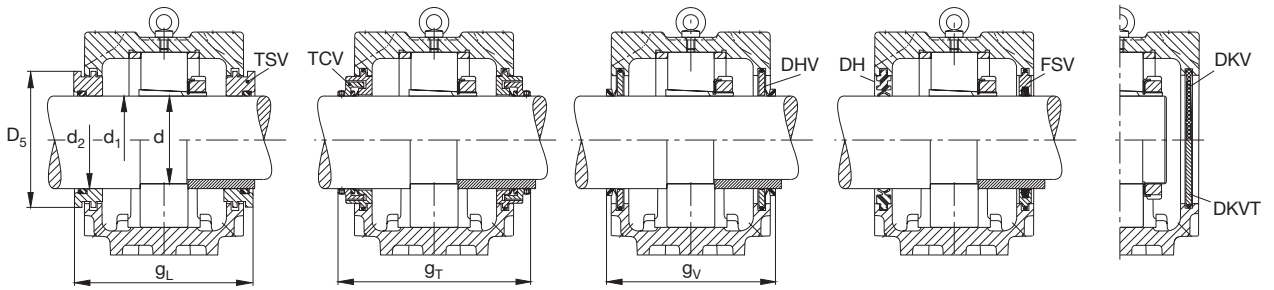

$g_1$	$g_2$	$g_3$	$g_L$	$g_T$	$g_V$	$k$	$m_1$	$n_1$	$m_2$	$n_2$	$n_3$	$n_4$	M DIN 931	M <sub>1</sub> DIN 580	Peso ≈ kg
6	6,25	18	253,3	298	244 <sup>1)</sup>	124	489	138	570	100	162	215	M30	M10	115

**Accesorios necesarios**

Manguito de montaje	Tuerca de eje	Chapa de seguridad	Anillo de fijación 2 piezas	Obturación de doble labio	Obturación en V	Anillo laberíntico con junta tórica	Obturación de fieltro	Obturación combinada	Tapa**
FAG	FAG	FAG	FAG	FAG	FAG	FAG	FAG	FAG	FAG
H3132.507 H2332.507			FRM340/28 FRM340/5	DH532.507 DH532.507	DHV532.507 DHV532.507	TSV532.507 TSV532.507	FSV532.507 FSV532.507	TCV532.507 TCV532.507	DKV290 DKV290
H3132.508 H2332.508			FRM340/28 FRM340/5	DH532 DH532	DHV532 DHV532	TSV532 TSV532	FSV532 FSV532	TCV532 TCV532	DKV290 DKV290
H3132 H2332			FRM340/28 FRM340/5	DH532 DH532	DHV532 DHV532	TSV532 TSV532	FSV532 FSV532	TCV532 TCV532	DKV290 DKV290
	KM32 KM32	MB32 MB32	FRM340/28 FRM340/5	DH332 DH332	DHV332 DHV332	TSV332 TSV332	FSV332 FSV332		DKV290 DKV290

<sup>1)</sup>  $g_V = 246,5$  mm con DHV332

\*\* Para temperaturas > 120°C recomendamos tapas DKVT...







## **FAG Sales Europe-Iberia**

Schaeffler Group Industrial

Polígono Pont Reixat  
08960 Sant Just Desvern  
BARCELONA  
Tel. 93 480 34 10  
Fax 93 372 92 50  
[www.fag.com](http://www.fag.com)

Todos los datos han sido elaborados y comprobados cuidadosamente.

No podemos asumir responsabilidad alguna por eventuales errores o faltas.

Nos reservamos el derecho de cambios en interés del desarrollo técnico.

© por FAG 2003. Toda reproducción, total o parcial, del material que compone esta publicación está prohibida sin la autorización del propietario del copyright.

D.L.: B. 25329-2004

---

WL 90 118/4 SB/99/04/04