

Motor
Fahrwerk
Getriebe
E-Mobilität

SCHAEFFLER

Leichtbaudifferenzial



Leichtbaudifferenzial optimiert für Getriebe in Queranordnung

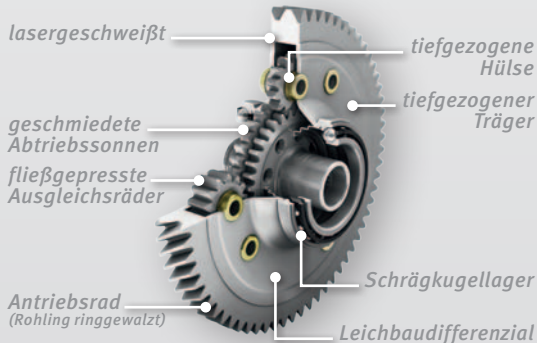
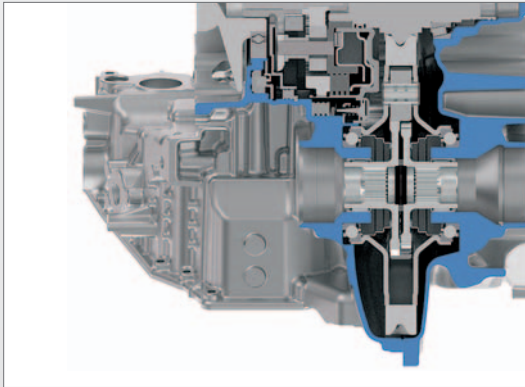

Beschreibung

- Achsgetriebe in Leichtbauweise, basierend auf Kaltumformtechnologie

Funktionelle Vorteile

- Optimierter Bauraum für Kupplung, Wandler oder Ausgleichsgelenke
- Design mit hoher Steifigkeit zur Reduzierung von NVH-Effekten am Antriebsrad
- Optimierte Schmierung der Gleitlagerungen im Ausgleichsgetriebe
- Baukastenprinzip für unterschiedliche Drehmomentklassen

Produktnutzen

- Geringeres Gewicht im Vergleich zum Standard
- Verringerter Kraftstoffverbrauch
- Reduzierte CO₂-Emissionen im Antriebsstrang

Integration/Einbau

- Optimiert für den Einsatz in Getrieben in Queranordnung, unabhängig von Bauart und Drehmoment